

JVC



CAMARA DE VIDEO DIGITAL

GR-DVM50

ESPAÑOL

Visite nuestra Homepage CyberCam en Internet y responda a nuestra Encuesta del Consumidor (sóamente en inglés):

<http://www.jvc-victor.co.jp/english/index-e.html>

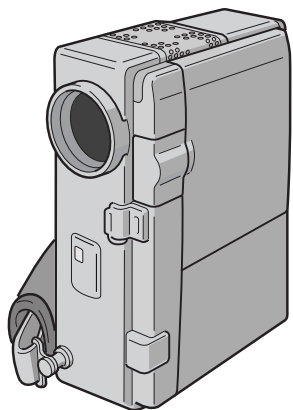

Mini **DV** NTSC

MANUAL DE INSTRUCCIONES

LYT0372-003A

SP

Estimado cliente:

Le agradecemos la adquisición de esta cámara de video digital. Antes de utilizarla, lea la información y precauciones de seguridad contenidas en las siguientes páginas para utilizar este producto con seguridad.

Uso de este manual de instrucciones

- Todas las secciones principales y subsecciones están listadas en el contenido (☞ p. 7).
- Las notas aparecen al fin de la mayoría de las subsecciones. No deje de leerlas.
- Las características/operación básicas y avanzadas están separadas para facilitar la referencia.

Le recomendamos que . . .

..... se refiera al índice (☞ p. 69 a 74) y que se familiarice con la ubicación de los botones, etc. antes de utilizar la cámara.

..... lea con atención las precauciones de seguridad y las precauciones siguientes. Las mismas contienen información extremadamente importante referente al uso seguro de este producto.

Le recomendamos leer detenidamente las precauciones de las páginas 75 a 77 antes de utilizar la unidad.

PRECAUCIONES DE SEGURIDAD



ATENCIÓN

PELIGRO DE ELECTROCUCCION
NO ABRA



ATENCIÓN: PARA EVITAR RIESGOS DE ELECTROCUCCION,
NO EXTRAIGA LA CUBIERTA (O LA PARTE POSTERIOR).
NO HAY PARTES REPARABLES POR USUARIO EN EL INTERIOR.
EN CASO DE REPARACIONES, ACUDA AL PERSONAL
DE SERVICIO AUTORIZADO.



El rayo con punta de flecha dentro de un triángulo equilátero alerta al usuario sobre la presencia de "tensión peligrosa" sin aislación dentro del gabinete de la unidad, cuya magnitud constituye un riesgo de electrocución de personas.



El signo de exclamación dentro de un triángulo equilátero indica al usuario que existen importantes instrucciones de mantenimiento (servicio) y operación en el manual que acompaña al aparato.

El adaptador/cargador de CA AA-V50U debe utilizarse con:

120 V~, 60 Hz en EE.UU. y Canadá,
110 – 240 V~, 50/60 Hz en otros países.

ATENCIÓN (se aplica al AA-V50U)

PARA EVITAR ELECTROCHOQUES, NO UTILICE ESTA CLAVIJA POLARIZADA CON UN CORDON DE EXTENSION, RECEPTACULO U OTRO TOMACORRIENTE A MENOS QUE LAS CUCHILLAS PUEDAN INSERTARSE COMPLETAMENTE SIN QUEDAR EXPUESTAS.

ADVERTENCIA:

PARA EVITAR RIESGOS DE INCENDIOS O ELECTROCUCIONES, NO EXPONGA ESTE APARATO A LA LLUVIA O HUMEDAD.

Advertencia sobre la pila de litio (para operación del control remoto)

La pila utilizada en este aparato podría ocasionar incendios o quemaduras por sus productos químicos si no se la trata adecuadamente. No la recargue, desarme, caliente a más de 100°C o incinere.

Cámbiela por una CR2025 de Maxell, Panasonic (Matsushita Electric), Sanyo o Sony; el uso de otra pila podría acarrear riesgos de incendio o explosión.

- Descarte correctamente las pilas usadas.
- Manténgala alejada del alcance de los niños.
- No la desarme ni la arroje al fuego.

NOTAS:

- La placa indicadora (placa del número de serie) y la precaución de seguridad están en la parte inferior y/o en la parte trasera de la unidad principal.
- La placa indicadora (placa del número de serie) del adaptador/cargador de CA está en la parte inferior de la misma.
- La placa indicadora (placa del número de serie) de la estación de anclaje está en la parte inferior de la misma.

Esta cámara de video está diseñada para ser utilizada con señales de televisión en color tipo NTSC. No puede emplearse para reproducir en un televisor de otra norma. Sin embargo, son posibles grabar en vivo y reproducir en el monitor LCD o el visor en cualquier lugar. Utilice la batería BN-V507U/ V514U, recargándola con el adaptador/cargador de CA suministrado. (Posiblemente sea necesario un adaptador de conversión apropiado que se adecúe al tipo de toma de corriente de su país.)

INSTRUCCIONES DE SEGURIDAD IMPORTANTES

La energía eléctrica cumple con muchas funciones útiles, pero el uso inadecuado de la misma puede resultar en la posibilidad de choques eléctricos o incendios. Este producto ha sido diseñado y fabricado para su seguridad personal. Para no desactivar los mecanismos de seguridad incorporados cumpla con las siguientes reglas básicas, para su instalación, utilización y reparación.

ATENCIÓN:

Cumpla con todas las advertencias e instrucciones marcadas en su producto y con sus instrucciones para operación. Para su seguridad, lea detenidamente todas las instrucciones de seguridad y de operación antes de utilizar este producto y conserve este manual para referencia futura.

INSTALACION

1. Conexión a masa o polarización

- (A) Su producto puede estar equipado con un enchufe de línea de corriente alterna polarizada. Este enchufe encajará en el tomacorriente de una sola manera. Esta es una característica para seguridad. Si usted no puede insertar totalmente el enchufe en el tomacorriente, intente invertir el enchufe. Si el enchufe no puede ser conectado, póngase en contacto con su electricista para que reemplace su tomacorriente obsoleto. No destruya el propósito de seguridad del enchufe polarizado.
- (B) Su producto puede estar equipado con un enchufe con conexión a masa de 3 cables, que tiene una tercera clavija para conexión a masa. Este enchufe sólo podrá ser conectado a un tomacorriente de tipo conexión a masa. Esta es una característica de seguridad. Si el enchufe no puede ser conectado, póngase en contacto con su electricista para que reemplace su tomacorriente obsoleto. No destruya el propósito de seguridad del enchufe polarizado.

2. Fuentes de alimentación

Conecte su producto a una fuente de alimentación del tipo indicado en la etiqueta. Si no está seguro del tipo que alimentación eléctrica que tiene su hogar, consulte al agente que le vendió el producto o a la compañía local de energía eléctrica. Si su producto es para ser utilizado con alimentación por pilas, u otras fuentes de alimentación, refiérase a las instrucciones de operación.

3. Sobrecarga

No sobrecargue los tomacorrientes, los cordones de extensión, o los enchufes integrales ya que ésto puede resultar en riesgo de incendio o choques eléctricos.

4. Protección del cordón eléctrico

Los cordones eléctricos deben ser tendidos de manera que se evite pisarlos o que sean pellizcados por artículos colocados sobre o contra los mismos, prestando particular atención a los cordones con enchufes, los tomacorrientes y el punto desde dónde el cordón sale del producto.

5. Ventilación

Las ranuras y aberturas en el gabinete sirven para ventilación. Para asegurar un funcionamiento confiable del producto y para protegerlo contra recalentamiento, estas aberturas no deben ser bloqueadas o cubiertas.

- No bloquee las aberturas colocando el producto sobre una cama, sofá, paño u otra superficie similar.
- No coloque el producto en lugares encerrados tales como cajas o estanterías a menos que los mismos suministren ventilación adecuada, o en los cuales estén adheridas las instrucciones del fabricante.

6. Instalación en la pared o en el techo

El producto debe ser instalado en una pared o techo sólo de la forma recomendada por el fabricante.

INSTRUCCIONES PARA LA INSTALACION DE LA ANTENA

1. Conexión a masa de la antena al aire libre

Si se conecta el producto a una antena al aire libre o a un sistema de cable, asegúrese que el sistema de antena o de cable esté conectado a masa para suministrar protección contra sobrevoltaje y acumulación de cargas de electricidad estática. El Artículo 810 del Código Eléctrico Nacional, ANSI/NFPA 70 suministra información en referencia a la correcta conexión a masa del mástil y de la estructura de soporte, conexión a masa del cable conductor de la antena hacia una unidad de descarga, tamaño de los conductores de conexión a masa, ubicación de la unidad de descarga de la antena, conexión a los electrodos de conexión a masa y requisitos para el electrodo de conexión a masa.

2. Rayos

Para protección adicional de este producto durante una tormenta de rayos o cuando se lo deja desatendido y sin utilizar durante largos períodos, es necesario desenchufarlo del tomacorriente y desconectar la antena o el sistema de cable. Esto evitará daños al producto ocasionados por rayos y sobretensión.

3. Cables eléctricos

El sistema de antena al aire libre no debe estar ubicado en la vecindad de cables eléctricos elevados ni otros circuitos eléctricos para alimentación o iluminación, o cuando pueda caer sobre tales cables o circuitos eléctricos. Cuando instale el sistema de antena al aire libre, es necesario tomar extremadas precauciones para que no entre en contacto con tales cables o circuitos eléctricos, ya que el contacto con los mismos puede ser fatal.

EJEMPLO DE CONEXION A MASA DE LA ANTENA DE ACUERDO CON EL CODIGO ELECTRICO NACIONAL, ANSI/NFPA 70

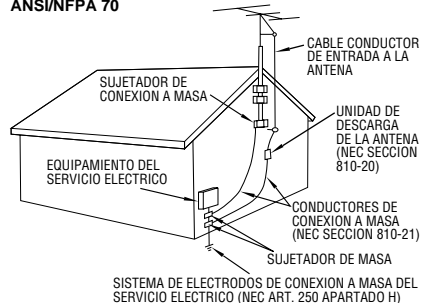

UTILIZACION

1. Accesorios

Para evitar lesiones personales:

- No coloque este producto sobre un carro, pedestal, trípode, soporte o mesa inestable, ya que puede caer causando graves lesiones a los niños o adultos, y graves daños al producto.
- Utilice el carro, pedestal, trípode, soporte o mesa recomendado por el fabricante o vendido conjuntamente con el producto.
- Utilice los accesorios de montaje recomendados por el fabricante y siga las instrucciones del mismo para cualquier tipo de montaje del producto.
- No intente hacer rodar el carro con pequeñas ruedecillas a través de umbrales o alfombras gruesas.

2. Combinación de producto y carro

El conjunto del producto sobre el carro debe ser movido con precaución. Las paradas repentinas, la fuerza excesiva, o las superficies irregulares pueden hacer que el conjunto se vuelque.

3. Agua y humedad

No utilice este producto cerca del agua, por ejemplo cerca de una bañera, recipiente para lavar, piletta de cocina o lavabo, en sótanos húmedos o cerca de piscinas o similares.

4. Entrada de objetos y líquidos

Nunca introduzca objetos de ningún tipo dentro de este producto a través de las aberturas, ya que los mismos pueden entrar en contacto con puntos dónde hay altos voltajes o cortocircuitar componentes, lo cual puede resultar en incendios o choques eléctricos. Nunca derrame líquidos de ningún tipo sobre el producto.

5. Accesorios

No utilice accesorios que no sean los recomendados por el fabricante de este producto ya que pueden producir accidentes.

6. Limpieza

Antes de limpiarlo desenchufe este producto del tomacorriente. No utilice líquidos para limpieza ni aerosoles. Para limpiarlo utilice un paño húmedo.

7. Calor

Este producto debe estar lejos de fuentes de calor tales como radiadores, calentadores, estufas, u otros productos (incluyendo amplificadores), que producen calor.

ADVERTENCIA PARA EL CARRO PORTATIL (Símbolo suministrado por RETAC)



REPARACION

1. Reparación

Si su producto no funciona correctamente o presenta un cambio marcado en las prestaciones y si usted es incapaz de hacerlo funcionar correctamente siguiendo los procedimientos detallados de las instrucciones de operación, no intente repararlo por sí mismo ya que la abertura o extracción de las cubiertas puede exponerlo a voltajes elevados u otros peligros. Deje el trabajo de reparación en manos de personal de servicio cualificado.

2. Daños que requieren reparación

Desenchufe este producto del tomacorriente y llame al personal de servicio cualificado, en caso de ocurrir lo siguiente:

- Cuando el cordón o el enchufe de alimentación está dañado.
- Si ha derramado líquido o han caído objetos dentro del producto.
- Si el producto ha sido expuesto a la lluvia o al agua.
- Si el producto no funciona correctamente aunque se esté cumpliendo con las instrucciones para operación. Ajuste sólo aquellos controles que están cubiertos por las instrucciones de operación ya que un ajuste incorrecto de otros controles puede resultar en daños y con frecuencia requieren trabajo extensivo realizado por un técnico cualificado para devolver el producto a su funcionamiento normal.
- Si el producto ha sido dejado caer o es dañado de alguna manera.
- Cuando el producto muestra un cambio marcado en las prestaciones, lo cual indica la necesidad de reparación.

3. Reemplazo de componentes

Cuando sea necesario reemplazar componentes, asegúrese que el técnico de servicio utilice componentes para reemplazo especificados por el fabricante o que tengan las mismas características que los componentes originales. La substitución no autorizada puede resultar en incendios, choques eléctricos u otros accidentes.

4. Inspección de seguridad

En el momento de completar cualquier servicio o reparación de este producto, solicítele al técnico de servicio que efectue las inspecciones de seguridad para comprobar que el producto está en condiciones para ser utilizado con seguridad.

PRECAUCIONES DE SEGURIDAD

No apunte el objetivo o el visor directamente hacia el sol. Esto puede causarle lesiones en los ojos así como también fallas en los circuitos internos de la cámara. Esto también puede producir riesgo de incendio o de choque eléctrico.

¡PRECAUCIÓN! Las siguientes notas indican posibles daños a la cámara de video o lesiones al usuario.

Cuando transporte la cámara de video asegúrese de colocar y utilizar la correa manual suministrada. Sostenga la cámara de video firmemente con la mano, con la correa firmemente enlazada alrededor de la muñeca. El transportar o sostener la cámara de video por el visor puede resultar en la caída o en fallas de la unidad.

Tome precauciones para no atraparse los dedos en la cubierta del portacassette. No permita que los niños operen la cámara de video, ya que ellos son particularmente susceptibles a este tipo de accidente.

No utilice el trípode sobre superficies inestables o desniveladas ya que la cámara de video puede caerse, produciendo graves daños a la misma.

¡PRECAUCIÓN! No se recomienda acoplar la cámara de video en la estación de anclaje con los cables (audio/video, S-Video, edición, CC, etc.) conectados, y dejar la unidad sobre el TV, ya que podría tropezar con los cables y derribar la cámara de video causándole daños.

Mini DV NTSC

- La cámara de video está diseñada exclusivamente para el videocassette digital **Mini DV**. Los cassettes que llevan esta marca son los únicos que pueden utilizarse en esta unidad.

Antes de grabar una escena importante . . .

- Asegúrese de utilizar cassettes con la marca **Mini DV** exclusivamente.
- Recuerde que la cámara de video no es compatible con otros formatos de video digital.
- Recuerde que la cámara de video es para usuarios privados exclusivamente. Está prohibido cualquier uso comercial sin la autorización correspondiente. (Aunque grabe eventos tales como espectáculos, o exhibiciones para entretenimiento personal, se recomienda especialmente que obtenga autorización previa).

ACCESORIOS SUMINISTRADOS

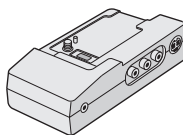

• Estación de anclaje CU-V501U



• Adaptador/cargador de CA AA-V50U

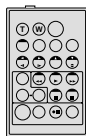

• Control remoto RM-V713U

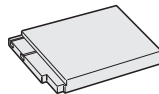

• Batería BN-V507U



• Cable de audio/video



• Cable de edición

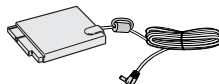

• Cable de CC

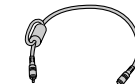

• Cable de audio (para la conexión de un micrófono externo opcional)



• Paño para limpieza



• Cable de conexión PC



- CD-ROM
El CD ROM contiene lo siguiente: 5 programas de software:
 - Captura de video JLIP
 - Reproductor de video JLIP Presto!
 - Mr. Photo
 - PhotoAlbum
 - ImageFolio



• Cable JLIP



- Pila de litio CR2025 (para operación del control remoto)

La cámara de video digital convierte las señales entrantes de audio y de video en formato digital para grabarlas.

Una señal de video está compuesta de una señal de luminancia (Y) y de señales de color (R-Y y B-Y). Estas señales son identificadas y grabadas digitalmente (grabación de componentes digital). El convertidor A/D (analógico a digital), muestrea la señal Y a 13,5 MHz, y las R-Y y B-Y a 3,375 MHz, y las cambia en señales cuánticas de 8 bits.

El sonido muestreado a 48 kHz es transformado en una señal cuántica de 16 bits, y el sonido muestreado a 32 kHz es convertido en una señal de 12 bits.

NOTA:

Los datos grabados en una cinta son digitales, pero la salida de esta cámara de video es analógica.

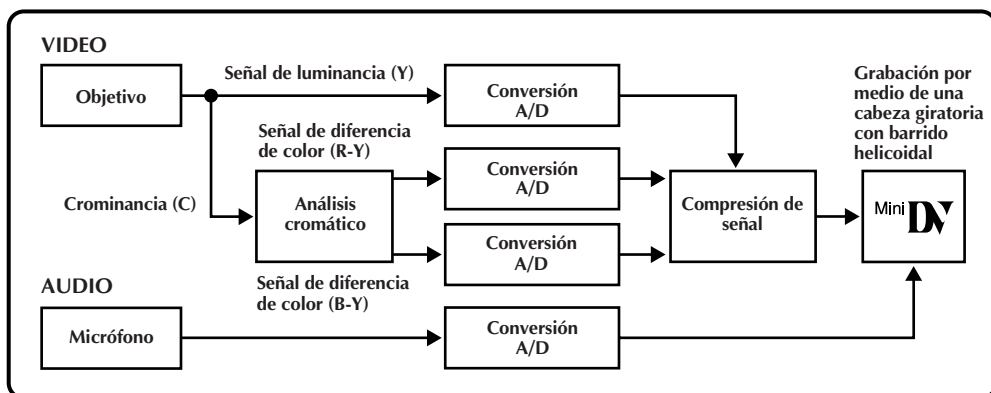

Esta cámara de video divide los datos, escribiendo un tipo de información en cada pista de la cinta.

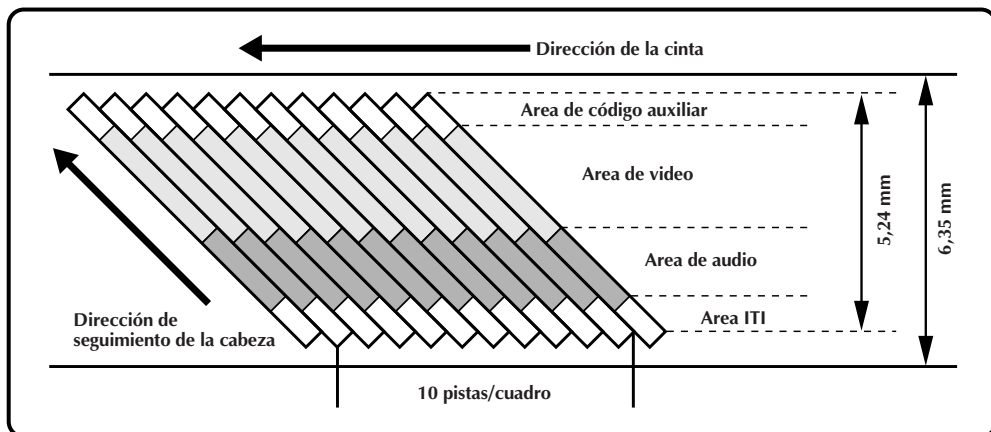

1 Área de código auxiliar

El código de tiempo y los datos de fecha/hora se escriben aquí, independientemente de los datos de video. Esto le permite a usted, llamar la indicación de fecha y hora durante la reproducción, aunque estos datos no hayan sido llamados durante la grabación.

2 Área de video

Aquí se graba la señal de video digital.

3 Área de audio

Aquí se graba la señal de audio digital.

4 Área ITI (Información de inserción y seguimiento)

Aquí se graban las señales de seguimiento de inserción de edición y de edición posterior de la grabación.

ACCESORIOS SUMINISTRADOS	5
ACERCA DE LA CAMARA DE VIDEO DIGITAL	6
PREPARATIVOS	8 – 15
Alimentación	8
Ajustes de fecha/hora	10
Colocación/extracción de un cassette	11
Ajuste del modo de grabación	12
Ajuste de la empuñadura	13
Ajuste del visor	13
Montaje del trípode	14
Modo de operación	15
GRABACION	16 – 41
Grabación básica	16
Funciones avanzadas	22
REPRODUCCION	42 – 49
Reproducción básica	42
Funciones avanzadas	44
Conexiones básicas	46
Conexiones avanzadas	48
COPIA DE CINTAS	50 – 51
Copia de cintas	50
Copia digital	51
USO DEL CONTROL REMOTO	52 – 62
Edición por montaje aleatorio	56
Para una edición más precisa	60
Copia de audio	62
LOCALIZACION Y REPARACION DE AVERIAS	63 – 67
MANTENIMIENTO POR PARTE DEL USUARIO	68
INDICE	69 – 74
Estación de anclaje	69
Controles, conectores e indicadores	70
Indicaciones	72
Glosario de términos	74
PRECAUCIONES	75 – 77
ESPECIFICACIONES	78 – 79

Alimentación

Esta cámara de video posee un sistema de alimentación de 2 vías que le permite seleccionar la fuente de alimentación más apropiada.

NOTAS:

- Sin alimentación no hay ninguna función disponible.
- Utilice exclusivamente la alimentación indicada.
- No utilice las unidades de alimentación suministradas con otro equipo.

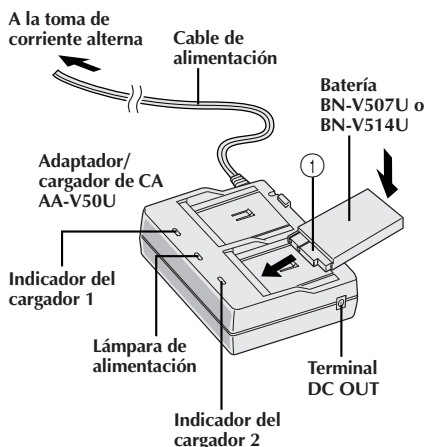

CARGA DE LA BATERÍA

1 SUMINISTRO DE ALIMENTACION DEL CARGADOR

Asegúrese de desconectar el cable CC de la cámara de video del adaptador/cargador de CA. Conecte el cable de alimentación del adaptador/cargador de CA a una toma de corriente alterna. La lámpara de alimentación se encenderá.

2 COLOCACION DE BATERIA/BATERIAS

Coloque las baterías asegurándose que sus lados terminales ① estén en contacto con el lado indicador de la montura de la batería en el adaptador/cargador de alimentación de CA.

- El indicador del cargador (1 ó 2) comienza a parpadear para indicar que la carga se ha iniciado.

3 CONFIRMACION DEL ESTADO

Cuando el indicador de la carga deja de parpadear, pero permanece encendido, la carga ha terminado.

- Si dos baterías son colocadas en el cargador, serán cargadas en el orden en que fueron colocadas.

4 EXTRACCION DE BATERIA/BATERIAS

Deslice la batería o baterías en el sentido opuesto a la flecha y retírela. Recuerde de desconectar el cable de alimentación del adaptador/cargador de CA de la toma de corriente alterna.

Tiempo de carga

Batería	UNA	DOS
BN-V507U	aprox. 1 h 30 min	aprox. 3 h
BN-V514U	aprox. 3 h	aprox. 6 h

NOTAS:

- Efectúe la carga donde la temperatura sea entre 10° y 30°C. 20° a 25°C es la temperatura promedio ideal para la carga. Si el ambiente es demasiado frío, la carga puede ser incompleta.
- Los tiempos de carga, observadas arriba, son para baterías completamente descargadas.
- Los tiempos de carga varían de acuerdo a la temperatura ambiente y el estado de la batería.
- Para evitar la interferencia en la recepción, no utilice el adaptador/cargador de CA cerca de una radio.
- Si usted conecta el cable CC de la cámara de video al adaptador durante la carga de la batería, la alimentación es suministrada a la cámara de video y la carga se interrumpe.
- Ya que el adaptador/cargador de CA procesa electricidad internamente, éste se calienta durante su uso. Asegúrese de utilizarlo solamente en áreas bien ventiladas.
- Cuando cargue la batería por primera vez o después de un largo período de almacenado, el indicador del cargador puede no encender. En este caso, retire la batería del adaptador/cargador de CA, luego intente la carga nuevamente.
- Si el tiempo de funcionamiento de la batería queda extremadamente corto aun después de haber sido completamente cargada, la batería está estropeada y necesita ser reemplazada. Sírvase comprar una nueva.

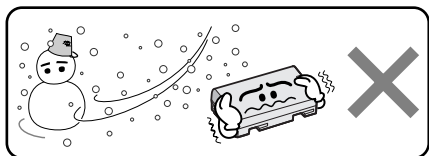

La batería de ion de litio es vulnerable en bajas temperaturas.



Acerca de baterías

¡PELIGRO! No intente desarmar las baterías, ni las exponga al fuego o calor excesivo ya que pueden causar un incendio o explosión.

¡ADVERTENCIA! No permita que la batería o sus terminales entren en contacto con metales, ya que esto puede resultar en un cortocircuito y posiblemente iniciar un incendio.

Los beneficios de las baterías de ion de litio

Las baterías de ion de litio son pequeñas pero tienen gran capacidad de carga. Sin embargo, cuando una batería es expuesta a bajas temperaturas (debajo de 10°C), su tiempo de uso es reducido y puede dejar de funcionar. Si esto sucede, coloque la batería en su bolsillo o en otro lugar cálido protegido durante un corto tiempo, luego recoleque la batería en la cámara de video. Mientras la batería no esté fría, no afectará su rendimiento.

(Si usted está utilizando una almohadilla caliente, asegúrese de que la batería no entre en contacto directo con la almohadilla).

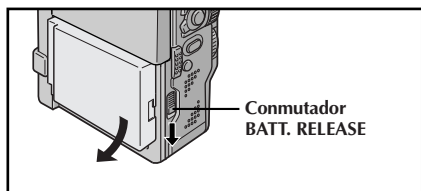
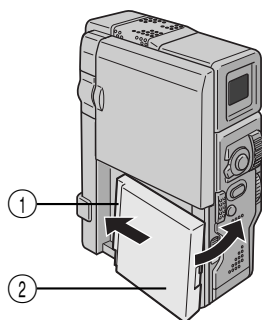

ATENCIÓN:

Antes de desmontar la fuente de alimentación, asegúrese que la alimentación de la cámara de video esté desconectada. El no hacerlo puede producir un error de funcionamiento en la cámara de video.

USO DE LA BATERIA

1 COLOCACION DE LA BATERIA

Inserte el extremo del terminal ① de la batería en la montura de batería, luego presione firmemente el extremo ② de la batería en el sentido de la flecha hasta que se trabe en el lugar como se muestra en la ilustración.

- Si la batería es colocada en la posición equivocada puede ocurrir un mal funcionamiento.

Para la extracción de la batería . . .

.... mientras desliza **BATT. RELEASE** hacia abajo, retírela.

NOTAS:

- La filmación continua es posible cuando la temperatura es de aprox. 20°C.
 - Sin embargo, la capacidad de filmación continua es reducida sensiblemente bajo las siguientes condiciones:
 - La temperatura es inferior a 10°C.
 - El modo zoom o modo de espera de grabación es activado repetidas veces.
 - EL monitor LCD es usado repetidas veces.
- Antes del uso prolongado, se recomienda la preparación de baterías suficientes para cubrir 3 veces el tiempo planeado de filmación.

Tiempo de grabación aproximado

Batería	Monitor LCD conectado/visor desconectado	Monitor LCD desconectado/visor conectado
BN-V507U	55 min	65 min
BN-V514U	115 min	130 min
BN-V856U	7 h 30 min	8 h 30 min

INFORMACION:

El VU-V856KIT es un juego compuesto de la batería BN-V856U y del cargador/adaptador de CA AA-V80U.

También lea completamente los manuales de instrucción del VU-V856KIT.

Es imposible cargar la batería BN-V856U utilizando el cargador/adaptador de CA suministrado. Use el cargador/adaptador de CA AA-V80U opcional.

USO DE ALIMENTACION CON CA

Utilice el adaptador/cargador de CA (conectado como se muestra en la ilustración).

NOTAS:

- El adaptador/cargador de CA se caracteriza por un selector automático de voltaje con límites de CA que van de 110 a 240 V.
- Para otras notas, consulte p. 8.

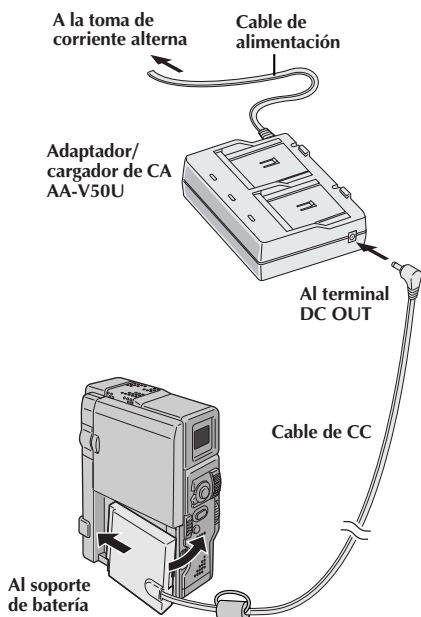

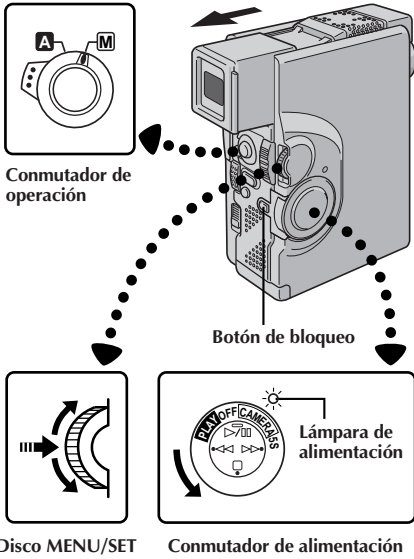

Indicación

FOCUS	AUTO
EXPOSURE	AUTO
W. BALANCE	AUTO
FADER	OFF
P. AE	OFF
/ EFFECT	OFF
TO MODE MENU	
END	

Menú de grabación

REC MODE	SP
WIDE MODE	OFF
ZOOM	40X
DIS	OFF
GAIN UP	AGC
SELF-TIMER	OFF
TO DATE/TIME MENU	
TO SYSTEM MENU	
END	

Menú de modo

DATE/TIME	
INDICATION	ON
ON SCREEN	OFF
DISPLAY	ON
DATE/TIME	DEC 25 ' 99
	PM 5 : 30
RETURN	

Menú de fecha/hora

NOTA:

Aunque seleccione "DATE/TIME" (fecha/hora) si el parámetro no está iluminado el reloj interno de la cámara de video continúa funcionando. Una vez que mueva la barra iluminada al primer parámetro de fecha/tiempo (mes), el reloj se para. Cuando complete el ajuste del minuto y presione MENU/SET, la fecha y hora empiezan a funcionar desde la fecha y hora recién ajustados.

Ajustes de fecha/hora

La fecha y la hora serán grabadas automáticamente en la cinta en todo momento. Usted puede seleccionar la indicación o no de la misma durante la reproducción (p. 45).

1 SELECCION DE MODO DE OPERACION

Ajuste el conmutador de operación en "M". Luego, ajuste el conmutador de alimentación en "CAMERA" o "5S", mientras presiona el botón de bloqueo. Abra el monitor LCD completamente o extraiga completamente el visor.

- La lámpara de alimentación se enciende y se conecta la alimentación de la cámara de video.

2 ACCESO AL MENU DE GRABACION

Presione MENU/SET. Aparecerá el menú de grabación.

3 ACCESO AL MENU DE MODO

Mueva la barra iluminada hacia "TO MODE MENU" girando MENU/SET. Presiónelo y el menú de modo aparecerá.

4 ACCESO AL MENU DE FECHA/HORA

Mueva la barra iluminada hacia "TO DATE/TIME MENU" girando MENU/SET. Presiónelo para llamar el menú de fecha/hora.

5 INGRESO DE LA FECHA Y HORA

Mueva la barra iluminada hacia "DATE/TIME" girando MENU/SET. Presiónelo para que "mes" ("month") se ilumine y comience a destellar. Ingrese el mes girando MENU/SET. Presiónelo. Repita el procedimiento para ingresar el día, año, hora y minutos.

- Para salir, presione dos veces MENU/SET cuando la barra iluminada está en "RETURN".

Acerca de la batería de litio recargable del reloj incorporado

Para almacenar la fecha/hora en la memoria, la batería de litio recargable del reloj está integrada en la cámara de video. Mientras la cámara de video esté conectada a una toma de corriente alterna usando el adaptador/cargador de CA, o mientras la batería colocada en la cámara de video continúe suministrando alimentación a la cámara de video, la batería de litio recargable del reloj estará siempre cargada. Sin embargo, si la cámara de video no es utilizada durante 3 meses aprox., la batería de litio del reloj se descargará y la fecha/hora almacenada en la memoria se perderá. Cuando esto ocurra, primero conecte la cámara de video a una toma de corriente alterna usando el adaptador/cargador de CA durante 24 horas para cargar la batería de litio recargable del reloj. Luego, efectúe el ajuste de la fecha/hora antes de utilizar la cámara de video.

Es posible también utilizar la cámara de video sin el ajuste de la fecha/hora.

Colocación/extracción de un cassette

Para colocar o extraer un cassette es necesario conectar la alimentación de la cámara de video.

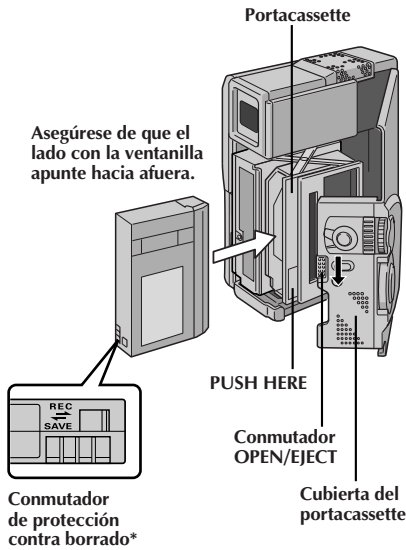

* Protección de grabaciones valiosas . . .

.... deslice el conmutador de protección contra borrado en la parte trasera del cassette hacia "SAVE". Esto evita que la cinta sea regrabada. Si más tarde decide que desea grabar en la misma cinta, deslice el conmutador hacia "REC" antes de colocar el cassette en la cámara de video.

1 ABERTURA DE LA CUBIERTA DEL PORTACASSETTE

Deslice **OPEN/EJECT** en el sentido de la flecha, luego mueva la cubierta hasta que se trabe. El compartimiento se abre automáticamente.

- No toque los componentes internos.

2 INSERCIÓN/EXTRACCIÓN DEL CASSETTE

Inserte o extraiga el cassette y presione "PUSH HERE" para cerrar el portacassette.

- Una vez que el portacassette esté cerrado, se retraerá automáticamente hacia el interior. Espere hasta que entre completamente antes de cerrar la cubierta del portacassette.
- Cuando las baterías están casi agotadas, no podrá cerrar la cubierta del portacassette. No aplique fuerza. Reemplace la batería por una completamente cargada antes de continuar la operación.

3 CIERRE DE LA CUBIERTA DEL PORTACASSETTE

Cierre la cubierta del portacassette firmemente hasta que se trabe en el lugar.

Tiempo de grabación aproximado

Cinta	Modo de grabación	
	SP	LP
DVM-30	30 min	45 min
DVM-60	60 min	90 min

NOTAS:

- El portacassette tarda unos pocos segundos en abrirse. No lo fuerce.
- Si espera unos pocos segundos y el portacassette no se abre, cierre la tapa del mismo e intente abrirlo otra vez. Si el portacassette aún no se abre, desactive la cámara de video y luego actívela nuevamente.
- Si el cassette no es insertado apropiadamente, abra completamente la cubierta del portacassette y retire el cassette.
- Cuando transporte la cámara de video rápidamente de un lugar frío a uno tibio, espere un momento antes de abrir la cubierta del portacassette.
- Cerrar la cubierta del portacassette antes de que el portacassette salga puede causar daños en la cámara de video.
- Un cassette puede ser colocado o extraído aunque la alimentación de la cámara de video esté desconectada. Después de cerrar el portacassette con la alimentación de la cámara de video desconectada, el portacassette puede no moverse. Para la colocación o extracción se recomienda conectar la alimentación.
- Cuando reinicia la grabación y abre la cubierta del portacassette, la unidad dejará una porción sin grabar en la cinta, o borrará la escena anteriormente grabada (graba sobre la misma), independientemente de que el portacassette salga o no. Vea la página 21 para información acerca de la grabación a partir de la mitad de la cinta.

Ajuste del modo de grabación

Ajuste de acuerdo a sus preferencias.

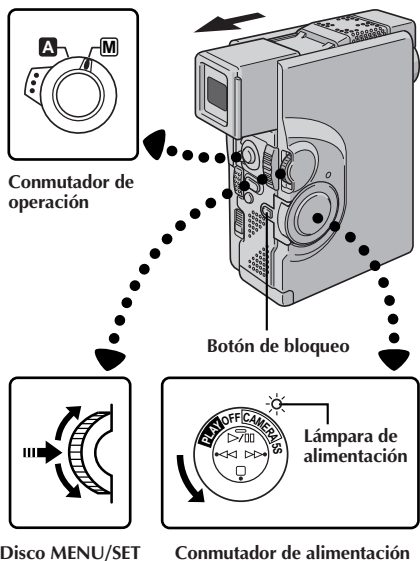

1 SELECCION DE MODO DE OPERACION

Ajuste el conmutador de operación en "M". Luego, ajuste el conmutador de alimentación en "CAMERA" o "55", mientras presiona el botón de bloqueo. Abra el monitor LCD completamente o extraiga completamente el visor.

- La lámpara de alimentación se enciende y la cámara de video se activa.

2 ACCESO AL MENU DE GRABACION

Presione MENU/SET. Aparecerá el menú de grabación.

3 ACCESO AL MENU DE MODO

Mueva la barra iluminada hacia "TO MODE MENU" girando MENU/SET. Presiónelo y el menú de modo aparecerá.

4 ACTIVACION DEL MODO DE GRABACION

Primero mueva la barra iluminada hacia "REC MODE" girando MENU/SET. Presiónelo y el parámetro "SP" o "LP" quedará iluminado. Seleccione "SP" o "LP" girando MENU/SET. Presiónelo dos veces para salir del menú de grabación.

- La copia de audio es imposible en una cinta grabada en el modo LP.
- "LP" (larga reproducción) es una grabación más económica suministrando 1,5 veces más de tiempo de grabación.

Indicación

FOCUS	AUTO
EXPOSURE	AUTO
W. BALANCE	AUTO
FADER / WIPE	OFF
P. AE	OFF
/ EFFECT	
TO MODE MENU	
END	

Menú de grabación

REC MODE	SP
WIDE MODE	OFF
ZOOM	40X
DIS	OFF
GAIN UP	AGC
SELF-TIMER	OFF
TO DATE / TIME MENU	
TO SYSTEM MENU	
END	

Menú de modo

▶ REC MODE	SP
WIDE MODE	OFF
ZOOM	40X
DIS	OFF
GAIN UP	AGC
SELF-TIMER	OFF
TO DATE / TIME MENU	
TO SYSTEM MENU	
END	

Indicador de mode de grabación

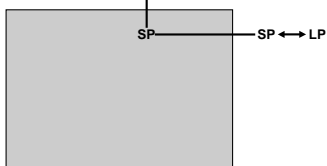

NOTAS:

- Si se conmuta el modo de grabación durante la grabación, la imagen de reproducción será borrosa en el punto dónde se realizó la conmutación.
- Se recomienda que para las cintas grabadas en el modo LP en esta cámara de video, sean reproducidas en esta cámara de video.
- Durante la reproducción de una cinta grabada en otra cámara de video, pueden aparecer bloques de interferencia o pueden haber pausas momentáneas en el sonido.

Botón START/STOP

Commutador del zoom motorizado

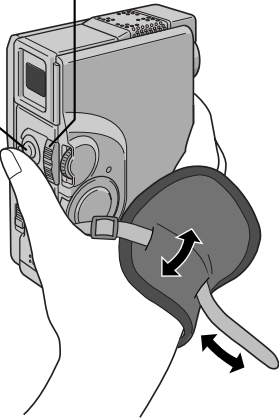

Ajuste de la empuñadura

1 AGRANDAMIENTO DEL LAZO

Separe las cintas Velcro.

2 INSERCIÓN DE LA MANO

Pase la mano derecha a través del bucle y sujete la empuñadura.

3 AJUSTE DE LA LONGITUD DE LA CORREA

Ajústela de tal manera que el pulgar y los dedos puedan operar fácilmente START/STOP y el conmutador del zoom motorizado. Recoloque la cinta Velcro.

NOTA:

Cuando transporte la cámara de video en el interior de una bolsa, etc., la hebilla metálica de la correa de la empuñadura puede dañar la cámara de video. Se recomienda colocarla dentro de la cinta Velcro.

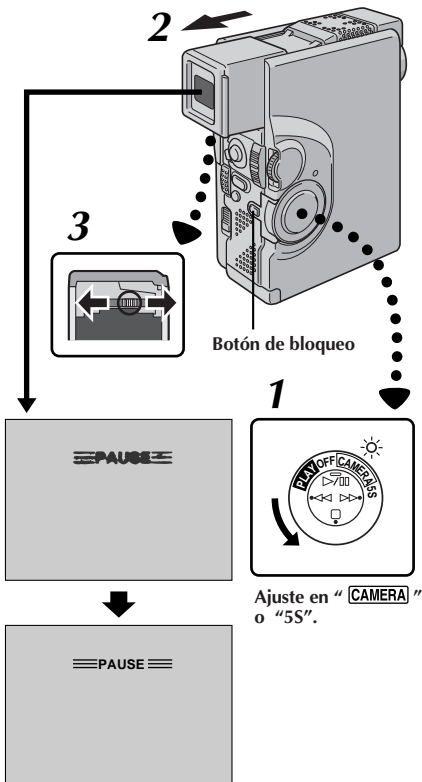

Ajuste del visor

1 SELECCIÓN DE MODO DE OPERACION

Ajuste el conmutador de alimentación en "CAMERA" o "5S" mientras presiona el botón de bloqueo.

2 POSICIONAMIENTO DEL VISOR

Extraiga completamente el visor.

- La lámpara de alimentación se enciende y la cámara de video se activa.

3 AJUSTE DE LA DIOPTRIA

Deslice el control de ajuste de la dioptría hasta que las indicaciones en el visor queden claramente enfocadas.

Botón de bloqueo

Ajuste en "CAMERA" o "5S".

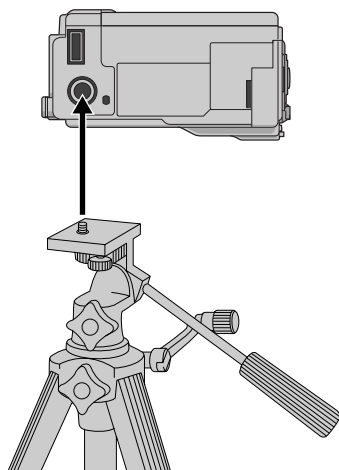

Montaje del trípode

1 ALINEACION Y APRIETE

Alinee el tornillo en el trípode con el receptáculo de montaje de la cámara de video. Luego apriete el tornillo.

PRECAUCION:

Cuando utilice un trípode, asegúrese de abrir y de extender totalmente las patas del mismo para estabilizar la cámara de video. Para evitar daños causados por su caída, no utilice trípodes pequeños.

Para activar la cámara de video, primero ajuste el conmutador de alimentación a cualquier modo de operación, a excepción de "OFF", luego extraiga completamente el visor o abra el monitor LCD. Cuando ajuste el conmutador de alimentación, presione y mantenga presionado el botón de bloqueo.

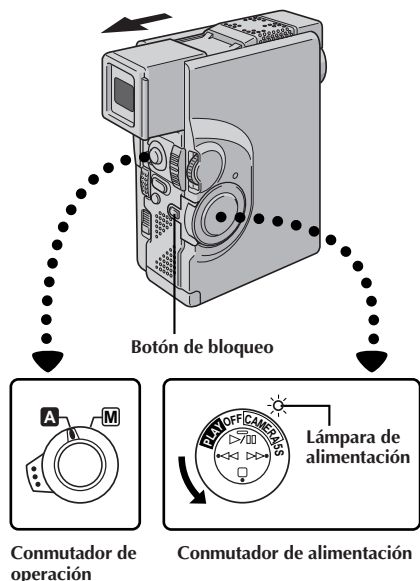

De acuerdo con la posición del conmutador de operación que usted ha seleccionado, "FAUTO" o "MANUAL" aparece en el ángulo izquierdo superior.

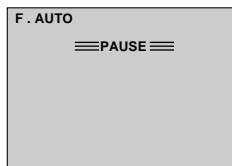

Cuando ajuste en "A"

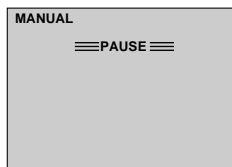

Cuando ajuste en "M" (Cuando el conmutador de alimentación está ajustado en "5S", "MANUAL" parpadeará).

Si el conmutador de alimentación está ajustado en "PLAY", estas indicaciones no aparecerán.

Modo de operación

La sintonización del conmutador de alimentación y el conmutador de operación le permite elegir el modo de operación apropiado dentro de la siguiente tabla:

Posición del conmutador de alimentación/ conmutador de operación	Función
Posición del conmutador de alimentación	CAMERA Ajustable para grabación normal.
	Modo de grabación durante 5 segundos: 5S Le permite grabar tomas de 5 segundos para mantener el movimiento de la acción. Le permite filmar en el modo manual. Sin embargo, el enfoque y la exposición son iguales al modo totalmente automático, y no es posible cambiar los ajustes del menú utilizando MENU/SET.
	Reproduccion: PLAY Le permite reproducir una grabación (p. 42 a 49).
Posición del conmutador de operación	OFF Le permite desconectar la alimentación de la cámara de video. Después de colocarlo en esta posición, el enfoque manual y el control de exposición se ajustarán automáticamente en "AUTO".
	Completamente automático: A Le permite grabar SIN emplear efectos especiales o ajustes manuales. Adecuado para la grabación normal.
Posición del conmutador de operación	Manual: M Le permite activar varias funciones de grabación empleando los menús. Si desea prestaciones más creativas que la grabación totalmente automática, intente este modo.

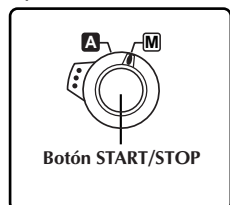
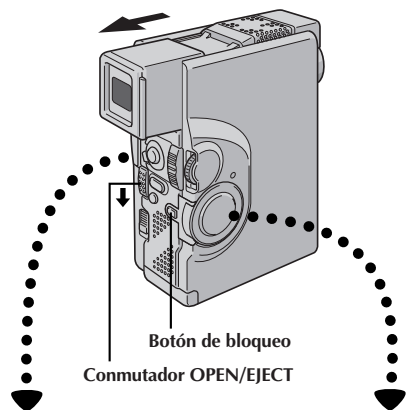

Conmutador de operación

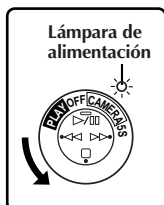

Conmutador de alimentación

Lámpara testigo
(Se enciende
mientras está
grabando)

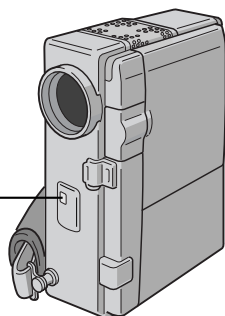
**NOTA:**

Usted primero debe haber efectuado los procedimientos listados abajo. De lo contrario efectúelos antes de continuar.

- Alimentación (☞ p. 8)
- Ajuste del modo de grabación (☞ p. 12)
- Ajuste de la empuñadura (☞ p. 13)
- Ajuste del visor (☞ p. 13)

1 COLOCACION DEL CASSETTE

Deslice **OPEN/EJECT** en el sentido de la flecha, luego mueva la cubierta abriéndola hasta que se trabe. El portacassette se abre automáticamente. Inserte una cinta y presione "PUSH HERE" para cerrar el portacassette.

- Una vez que el portacassette esté cerrado, se retraerá automáticamente hacia el interior. Espere hasta que entre completamente antes de cerrar la cubierta del portacassette.

Filmación observando el visor**2 ACTIVACION DEL MODO DE ESPERA DE GRABACION**

Asegúrese de que el monitor LCD esté cerrado y bloqueado. Ajuste el conmutador de operación en "A" o "M". Luego, ajuste el conmutador de alimentación en "CAMERA", mientras presiona el botón de bloqueo. Extraiga completamente el visor.

- La cubierta del objetivo se abre, la lámpara de alimentación se enciende y la cámara de video ingresa en el modo de espera de grabación.
- La escena a la que usted está apuntando aparece en la pantalla del visor con la palabra "PAUSE" superpuesta en la misma.

3 INICIO DE LA FILMACION

Presione **START/STOP**.

- En el visor aparece "REC" mientras la grabación está en progreso.

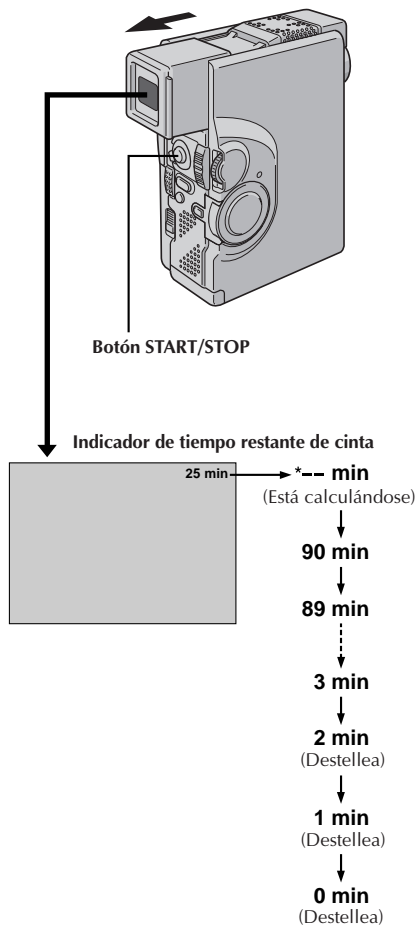

4 PARADA DE LA GRABACION

Presione otra vez START/STOP.

- La cámara de video vuelve a establecerse en el modo de espera de grabación.

NOTAS:

- La imagen no aparecerá simultáneamente en el monitor LCD y en el visor. En el monitor LCD no aparecerá ninguna imagen cuando el visor está fuera. No es posible filmar empleando el monitor LCD y el visor.
- El portacassette no puede ser abierto a menos que sea colocado una fuente de alimentación.
- Puede haber un retraso después de abrir la cubierta del cassette hasta que el compartimento se abra. No lo fuerce.
- El tiempo restante de cinta indicado es aproximado.
- El tiempo requerido para calcular y para mostrar la longitud de la cinta restante, y la exactitud del cálculo, pueden variar de acuerdo con el tipo de cinta utilizado.
- "TAPE END" aparece cuando la cinta llega al fin y la alimentación se desconecta automáticamente si se deja la unidad en esta condición durante 5 minutos. "TAPE END" también aparece cuando se coloca un cassette cuya cinta está en el fin.
- Si el modo de espera de grabación continúa durante 5 minutos, la alimentación de la cámara de video se interrumpe automáticamente. Para activar la cámara de video nuevamente, vuelva a colocar el visor en su lugar y extraígalo nuevamente o cierre y reabra el monitor LCD.
- Cuando se deja un espacio sin grabar entre escenas grabadas en la cinta, el código de tiempo se interrumpe y pueden ocurrir errores al editar la cinta. Continúe grabando desde el punto en que paró para que no haya espacios sin grabar, siguiendo las indicaciones en "Grabación desde la mitad de una cinta" (p. 21).
- Durante la grabación el sonido no se escuchará por el altavoz. Si desea escuchar el sonido, conecte los auriculares opcionales al jack de auriculares. El volumen de sonido en este momento es el mismo que el nivel ajustado durante la reproducción.
- Para desactivar la lámpara testigo durante la grabación, refiérase a las págs. 28 y 30.

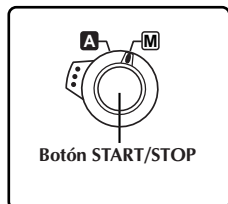
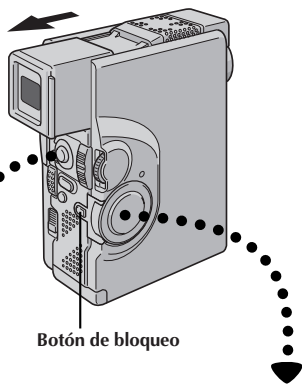
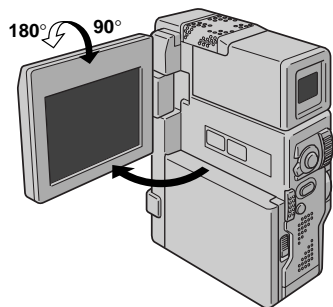

Commutador de operación

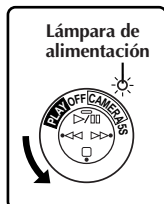

Commutador de alimentación

Lámpara testigo
(Se enciende
mientras está
grabando)

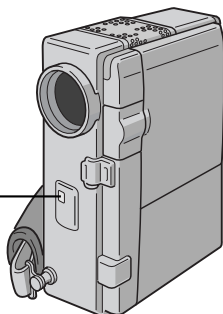

Filmación observando el monitor LCD

Antes de los siguientes pasos efectúe el paso 1 (☞ p. 16).

2 ACTIVACION DEL MODO DE ESPERA DE GRABACION

Asegúrese de que el visor esté completamente inclinado hacia abajo y vuelva a colocarlo en su lugar. Ajuste el conmutador de operación en "A" o "M". Luego, ajuste el conmutador de alimentación en "CAMERA", mientras presiona el botón de bloqueo. Abra completamente el monitor LCD.

- La cubierta del objetivo se abre, la lámpara de alimentación se enciende y la cámara de video ingresa en el modo de espera de grabación.
- La escena a la que usted está apuntando aparece en el monitor LCD con la palabra "PAUSE" superpuesta en el mismo.

3 INICIO DE LA FILMACION

Incline el monitor LCD hacia arriba/hacia abajo para obtener la mejor visibilidad (☞ p. 19), y presione START/STOP.

- En el monitor LCD aparece "REC" mientras la grabación está en progreso.

4 PARADA DE LA GRABACION

Presione otra vez START/STOP.

- La cámara de video vuelve a establecerse en el modo de espera de grabación.

NOTAS:

- Cuando emplea el monitor LCD al aire libre bajo la luz directa del sol, es posible que sea difícil de ver. Si ocurre ésto, le recomendamos que emplee el visor (☞ p. 16).
- Para desactivar la lámpara testigo durante la grabación, refiérase a las págs. 28 y 30.
- Por otras notas refiérase a la p. 17.

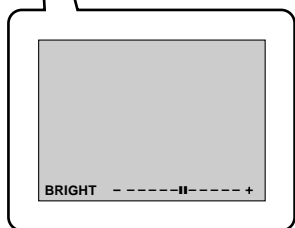
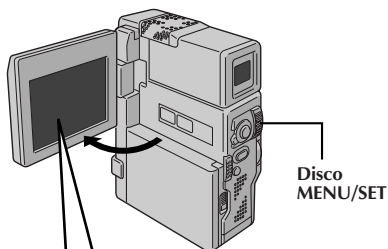
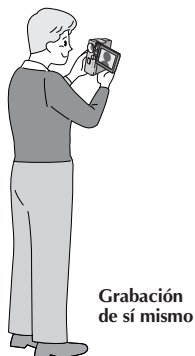

Filmación periodística

En algunas situaciones puede ser necesario filmar desde diferentes ángulos para obtener resultados más dramáticos.

1 ABERTURA DEL MONITOR LCD

Asegúrese de que el monitor LCD esté completamente abierto.

2 INCLINACION DEL MONITOR LCD

Incline el monitor LCD en la dirección más conveniente.

- El monitor LCD puede girar casi un círculo completo (270°: 90° hacia abajo y 180° hacia arriba).

Grabación de sí mismo

Usted puede filmarse a sí mismo mientras ve su propia imagen en el monitor LCD.

1 INCLINACION DEL MONITOR LCD HACIA ARRIBA





Abra el monitor LCD e inclínelo hacia arriba hasta 180 grados, de tal manera que apunte hacia adelante.

2 INICIO DE LA GRABACION

Apunte el objetivo hacia el sujeto (a sí mismo cuando se filma) e inicie la grabación.

- Durante la grabación de sí mismo el indicador "Tape Running" y las indicaciones de advertencia (p. 72, 73) son los únicos mostrados; apareciendo invertidos en la indicación tal como si se viesen en un espejo, pero no son invertidos en la grabación.

NOTA:

El indicador de cinta restante no aparece durante la grabación de sí mismo. Sin embargo, cuando el tiempo restante llega a los 2 minutos, el indicador aparece mostrando el tiempo restante:  (destellando)  (destellando)  (destellando)  (destellando)

Control de brillo

Usted puede ajustar el brillo de la indicación girando MENU/SET.

1 AJUSTE DEL BRILLO

Gire MENU/SET hasta que el indicador de brillo se mueva y la pantalla llegue al brillo apropiado.

- La indicación de brillo aparece en la indicación.
- Si el visor es extendido, también será posible ajustar el brillo.

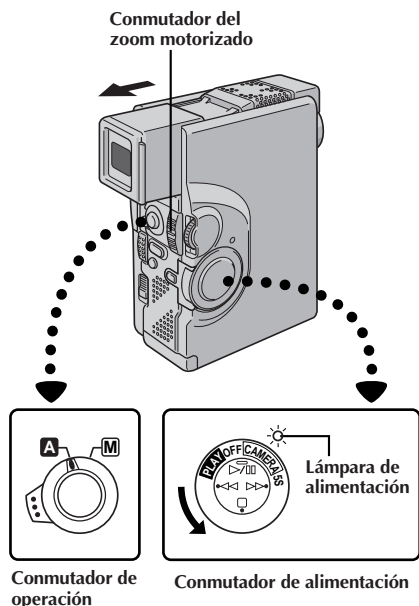
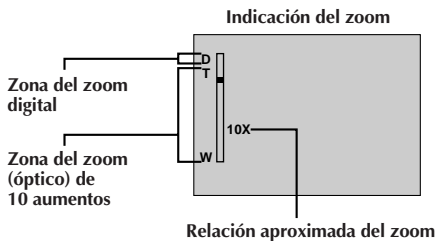
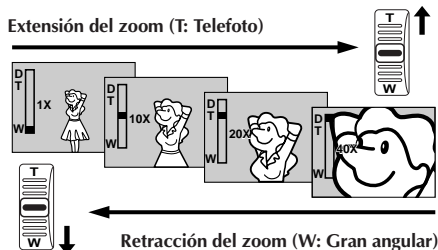
**FUNCION: Zoom****PROPOSITO:**

Para producir el efecto de extensión/retracción del zoom o un cambio instantáneo en la amplificación de la imagen.

OPERACION:**Extensión del zoom**

Deslice el conmutador del zoom motorizado hacia "T".

Retracción del zoom

Deslice el conmutador del zoom motorizado hacia "W".

■ Cuanto más deslice el conmutador de zoom motorizado, más rápida será la acción del zoom.

NOTAS:

- El enfoque puede desestabilizarse durante el zoomado. En este caso, ajuste el zoom mientras el modo de espera de grabación está activado, bloquee el enfoque empleando el enfoque manual (☞ p. 37), luego extienda o retraiga el zoom en el modo de grabación.
- En el modo completamente automático (cuando el conmutador de operación está en "A"), es posible obtener una ampliación de 40 aumentos. En el modo manual (cuando el conmutador de operación está ajustado en "M") es posible obtener un zoomado máximo de 200 aumentos o conmutarlo a una ampliación de 10 aumentos ofrecido por el zoom óptico.
- Los zoom superiores a 10 aumentos amplifican la imagen a través de procesamiento de imagen digital, y por lo tanto es denominado zoom digital.
- Durante el zoom digital, la calidad de imagen se reduce.
- El zoom digital no puede ser empleado mientras están activadas las funciones el procesamiento de imagen digital (función de reemplazo/disolución de imagen, ☞ p. 32, eco de video, ☞ p. 35, etc.).
- La filmación macro (a aprox. 5 cm del sujeto) es posible cuando el conmutador del zoom motorizado está en "W". Vea también "TELE MACRO" en el menú de sistema en la página 30.

NOTA: Grabación desde la mitad de una cinta

Código de tiempo

Durante la grabación la unidad graba un código de tiempo en la cinta. Este código sirve para confirmar la ubicación de la escena grabada en la cinta, durante la reproducción.

Si la grabación comienza con un espacio sin grabar, el código de tiempo comienza a ser contado desde "00:00:00" (minutos-segundos-fotograma). Si la grabación se inicia desde el fin de una escena previamente grabada, el código de tiempo continúa desde el último número de código de tiempo.

Para realizar la edición por montaje aleatorio (☞ p. 56 a 61), es necesario el código de tiempo. Si durante la grabación se graba un espacio en blanco en la mitad de la cinta, el código de tiempo se interrumpe. Cuando se reinicia la grabación, el código de tiempo es contado otra vez a partir de "00:00:00". Esto significa que la cámara de video puede grabar códigos de tiempo iguales a los existentes en una escena previamente grabada. Para evitar dejar una porción sin grabar en la cinta, efectúe el procedimiento indicado en "Grabación desde la mitad de una cinta" (vea abajo), en los siguientes casos:

- Después de reproducir la cinta grabada, cuando filma otra vez.
- Cuando desconecta la alimentación durante la filmación.
- Cuando extrae y coloca una cinta durante la filmación.
- Cuando filma empleando una cinta parcialmente grabada.
- Cuando filma sobre una porción sin grabar ubicada a mitad de cinta.
- Cuando filma otra vez después de haber filmado una escena y abierto/cerrado la cubierta del cassette.

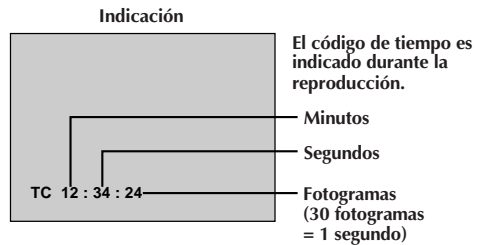

La grabación desde la mitad de una cinta

1. Reproduzca una cinta para encontrar el lugar en donde desea iniciar la grabación, luego active el modo de reproducción fija (☞ p. 43).
2. Ajuste el conmutador de operación en "A" o "M". Luego, ajuste el conmutador de alimentación en "CAMERA" o "5S", mientras presiona el botón de bloqueo e inicia la grabación.

NOTAS:

- El código de tiempo no puede ser modificado.
- Durante el avance rápido o el rebobinado, la indicación de código de tiempo no se mueve coordinadamente.

Cuando se deja una porción sin grabar en la cinta

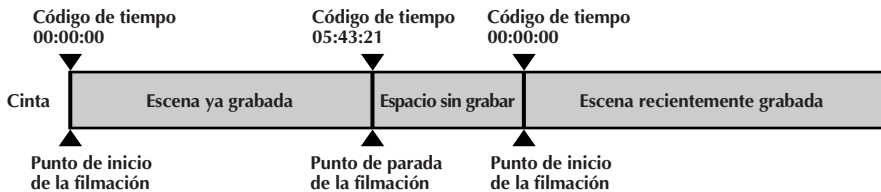

Grabación correcta

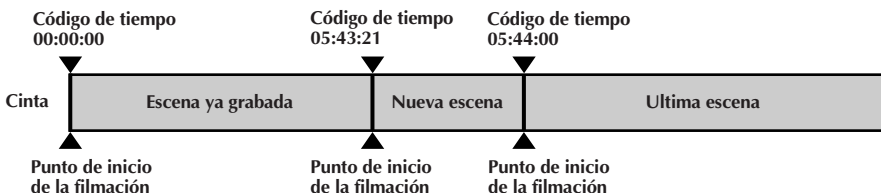

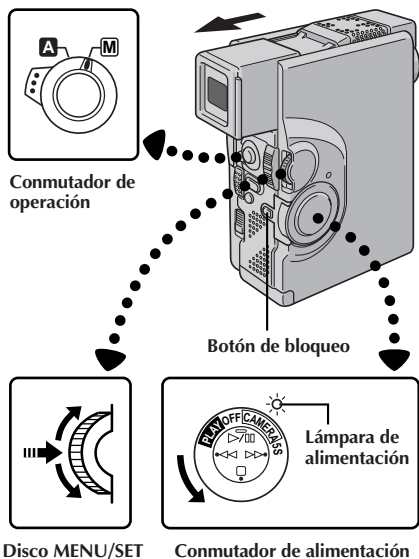

Indicación

FOCUS	AUTO
EXPOSURE	AUTO
W. BALANCE	AUTO
FADER	OFF
/ WIPE	
P. AE	OFF
/ EFFECT	
* TO MODE MENU	
END	

Menú de grabación



REC MODE	SP
WIDE MODE	OFF
ZOOM	40X
DIS	OFF
GAIN UP	AGC
SELF-TIMER	OFF
* TO DATE/TIME MENU	
TO SYSTEM MENU	
END	

Menú de modo



DATE/TIME	
INDICATION	ON
ON SCREEN	OFF
DISPLAY	ON
DATE / TIME	DEC 25 '99
	PM 5 : 30
* RETURN	

Menú de fecha/hora

Indicación de fecha y hora durante la grabación

Cuando coloca el conmutador de operación en "M", es posible seleccionar o no la indicación de la fecha y hora durante la grabación. Usted primero debe ajustar la fecha y la hora ("Ajustes de fecha/hora", p. 10). Ajuste "DISPLAY" en "ON" en el menú de fecha/hora. La fecha/hora siempre aparece indicada cuando se coloca el conmutador de operación en "A".

1 SELECCION DE MODO DE OPERACION

Ajuste el conmutador de operación en "M". Luego, ajuste el conmutador de alimentación en "CAMERA" o "5S", mientras presiona el botón de bloqueo.

2 ACCESO AL MENU DE GRABACION

Presione MENU/SET. Aparecerá el menú de grabación.

3 ACCESO AL MENU DE MODO

Mueva la barra iluminada hacia "TO MODE MENU" girando MENU/SET. Presiónelo y el menú de modo aparecerá.

4 ACCESO AL MENU DE FECHA/HORA

Mueva la barra iluminada hacia "TO DATE/TIME MENU" girando MENU/SET. Presiónelo para que aparezca el menú de fecha/hora.

5 SELECCION DE LA FUNCION

Mueva la barra iluminada hacia "DISPLAY" girando MENU/SET y luego presiónelo.

6 AJUSTE DE LOS PARAMETROS DE LA FUNCION

Circule por los ajustes disponibles de las funciones seleccionadas girando MENU/SET y pare cuando la que desea sea indicada. Luego presiónelo para que la barra iluminada se mueva automáticamente hacia "RETURN".

7 CIERRE DEL MENU DE GRABACION

Presione dos veces MENU/SET. La selección termina y desaparece el menú.

NOTAS:

- Conecte la cámara de video a un TV y ajuste "ON SCREEN" en "ON" en el menú de fecha/hora. La indicación aparece en el TV conectado.
- Aunque "ON SCREEN" esté ajustado en "ON", las indicaciones son retiradas del TV si "INDICATION" estuviera ajustado en "OFF" (p. 23).

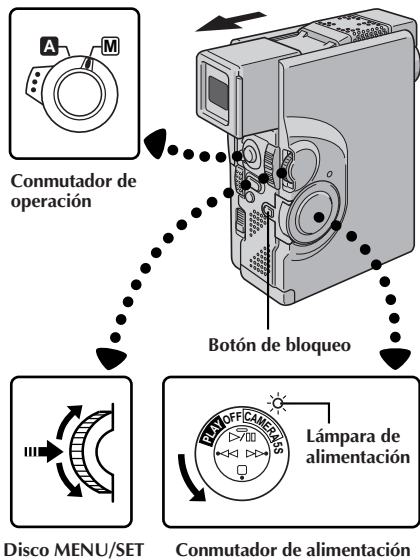

Indicaciones del monitor LCD/visor

Usted puede llamar/borrar las indicaciones del monitor LCD/visor.

- 1 SELECCION DE MODO DE OPERACION**
Ajuste el conmutador de operación en "M". Luego, ajuste el conmutador de alimentación en "CAMERA" o "5S", mientras presiona el botón de bloqueo.
- 2 ACCESO AL MENU DE GRABACION**
Presione MENU/SET. Aparecerá el menú de grabación.
- 3 ACCESO AL MENU DE MODO**
Mueva la barra iluminada hacia "TO MODE MENU" girando MENU/SET. Presiónelo y el menú de modo aparecerá.
- 4 ACCESO AL MENU DE FECHA/HORA**
Mueva la barra iluminada hacia "TO DATE/TIME MENU" girando MENU/SET. Presiónelo para que aparezca el menú de fecha/hora.
- 5 SELECCION DE LA FUNCION**
Mueva la barra iluminada hacia "INDICATION" girando MENU/SET y luego presiónelo.
- 6 AJUSTE DE LOS PARAMETROS DE LA FUNCION**
Circule por los ajustes disponibles de las funciones seleccionadas girando MENU/SET y pare cuando la que desea sea indicada.
OFF : Para hacer que las indicaciones desaparezcan.
ON : Para hacer que las indicaciones aparezcan.
Luego presiónelo para que la barra iluminada se mueva automáticamente hacia "RETURN".
- 7 CIERRE DEL MENU DE GRABACION**
Presione dos veces MENU/SET. La selección termina y desaparece el menú.

Indicación

FOCUS	AUTO	Menú de grabación
EXPOSURE	AUTO	
W. BALANCE	AUTO	
FADER	OFF	
/ WIPE		
P. AE	OFF	
/ EFFECT		
* TO MODE MENU		
END		



REC MODE	SP	Menú de modo
WIDE MODE	OFF	
ZOOM	40X	
DIS	OFF	
GAIN UP	AGC	
SELF-TIMER	OFF	
* TO DATE/TIME MENU		
TO SYSTEM MENU		
END		



DATE/TIME		Menú de fecha/hora
INDICATION	ON	
ON SCREEN	OFF	
DISPLAY	ON	
DATE / TIME	DEC 25 '99	
	PM 5:30	
* RETURN		

NOTAS:

- Es imposible borrar el indicador de transporte de cinta "▶▶▶" y las advertencias, etc. del monitor LCD o del visor. Para las indicaciones que pueden ser borradas ☞ p. 72, 73.
- Si "INDICATION" está ajustado en el menú de fecha/hora, "INDICATION" será también ajustado en el mismo ajuste en el menú de reproducción (☞ p. 45).

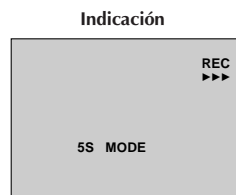
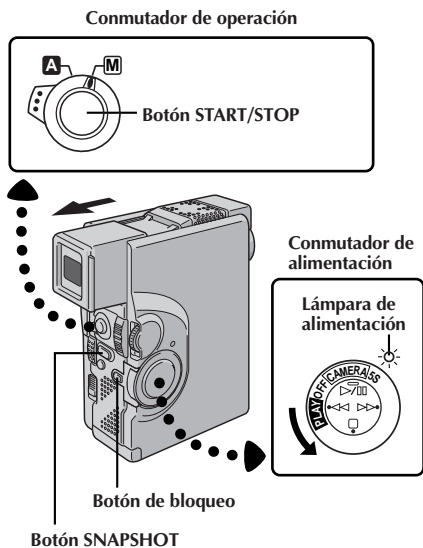

Después de 5 segundos

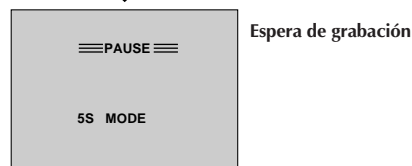

Disolución durante el modo de grabación de 5 segundos

Escena (grabación de 5 segundos)

Grabe unas vacaciones o eventos importantes en secuencias de 5 segundos para mantener la acción en movimiento.

1 SELECCION DEL MODO DE OPERACION

Ajuste el conmutador de operación en "A" o "M", luego ajuste el conmutador de alimentación en "5S", mientras presiona el botón de bloqueo. Extraiga el visor completamente o abra el monitor LCD completamente.

- "5S MODE" aparece.

2 ACTIVACION DEL MODO 5S

Presione START/STOP. La lámpara testigo se enciende y suena un pitido para indicar el inicio de la grabación, y después de 5 segundos, la cámara de video ingresa en el modo de espera de grabación.

- Si usted presiona nuevamente START/STOP durante 5 segundos después del inicio de la grabación, el modo de espera de grabación no se activa.
- Si usted mantiene presionado START/STOP, la grabación continuará hasta que START/STOP sea liberado.

3 FINALIZACION DEL MODO 5S

Ajuste el conmutador de alimentación en "CAMERA" u "OFF".

Para tomar una fotografía en el modo de grabación de 5 segundos . . .

..... en vez de presionar START/STOP en el paso 2, presione SNAPSHOT MODE tantas veces como sea necesario hasta que el indicador del fotografiado deseado sea mostrado, luego presione SNAPSHOT. La cámara de video grabará una imagen fija de 5 segundos (☞ p. 26). Si ajusta "SCENE" en "ANIM." (☞ p. 28, 30) esta función no estará disponible.

NOTAS:

- Cuando se ajusta "SCENE" en "ANIM." en el menú de sistema, el modo de grabación de 5 segundos no estará disponible. La grabación de animados de una secuencia de 1/3 de segundo será tomada en su lugar (☞ p. 28, 30).
- Mientras el modo de grabación de 5 segundos esté activado, los efectos de fundido/disolución (☞ p. 33) y Programa AE con efectos especiales (☞ p. 35) no podrán ser ejecutados. Sin embargo, cuando "SCENE" está ajustado en "5SD" en el menú del sistema (☞ p. 30), la función de disolución estará disponible (ver abajo).

Disolución durante el modo de grabación de 5 segundos

Ajuste "SCENE" en "5SD" en el menú de sistema (☞ p. 28, 30). "5SD MODE" aparece en el paso 1. Grabe una secuencia de 5 segundos, y la imagen en el final de la secuencia será almacenada. Si usted graba la siguiente secuencia dentro de 5 minutos, la escena anterior se disolverá en cuanto aparezca la nueva escena.

- Si usted desactiva la alimentación, la imagen almacenada se perderá.

Autodisparador

Una vez que la cámara de video es ajustada, el operador de la cámara de video puede formar parte de la escena de una manera más natural, agregando un toque final a la memorable imagen.

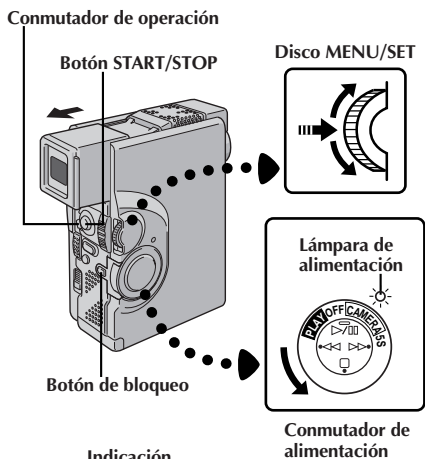

Indicación

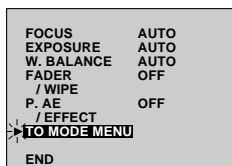

Menú de grabación

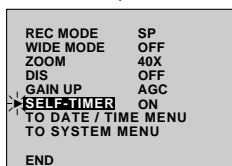

Menú de modo

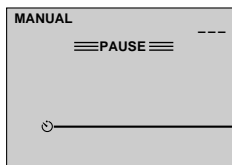

Indicación del autodisparador



Después de 15 s.

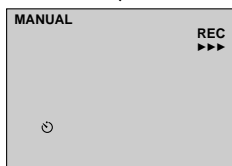

Durante la grabación

Cuando START/STOP es presionado, la lámpara testigo cambia como se muestra.

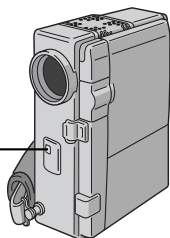

1 SELECCION DEL MODO DE OPERACION

Ajuste el conmutador de operación en "M". Luego, ajuste el conmutador de alimentación en "CAMERA", mientras presiona el botón de bloqueo. Extraiga el visor completamente o abra el monitor LCD completamente.

- Usted puede inclinar el monitor LCD hacia arriba a 180 grados, de manera que el monitor encare hacia adelante y se visualice usted mismo, mientras se graba con el visor presionado hacia atrás.

2 ACCESO AL MENU DE GRABACION

Presione MENU/SET. El menú de grabación aparece.

3 ACCESO AL MENU DE MODO

Mueva la barra iluminada hacia "TO MODE MENU" girando MENU/SET. Presiónelo. El menú de modo aparecerá.

4 AJUSTE DEL AUTODISPARADOR

Mueva la barra iluminada hacia "SELF-TIMER" girando MENU/SET. Presiónelo y el parámetro será iluminado. Gire MENU/SET hasta que aparezca "ON". Presiónelo dos veces para salir del menú de grabación.

5 ACCIONE EL MODO DE AUTODISPARADOR

Presione START/STOP.

- Después de 15 segundos, el pitido suena y la grabación se inicia.

6 INTERRUPCION DE LA GRABACION POR AUTODISPARADOR

Presione START/STOP.

- La cámara de video reingresa al modo de espera de grabación.

7 FINALIZACION DE LA GRABACION POR AUTODISPARADOR

Ajuste el conmutador de operación en "A" o ajuste el conmutador de alimentación en "OFF". "SELF-TIMER" vuelve a ajustarse automáticamente en "OFF".

Para tomar un fotografiado en el modo de autodisparador . . .

..... en el paso 5, presione SNAPSHOT en vez de START/STOP. Después de hacerlo, la cámara de video ingresa al modo de espera de grabación.

Comienza a destellar (Activación del autodisparador). → Destella rápidamente (La filmación por autodisparador comenzará en breve). → Para de destellar y permanece encendida (Se inicia la filmación por autodisparador).

Después de 15 s. aprox.

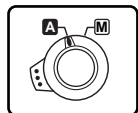

Conmutador de operación



Lámpara de alimentación

Conmutador de alimentación

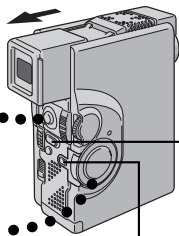

Botón de bloqueo

Botón SNAPSHOT

Indicación

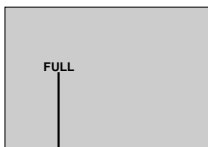

Modo de fotografiado

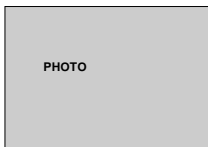

Durante el fotografiado

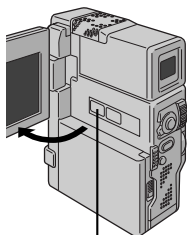

Botón SNAPSHOT MODE



Modo Pin-Up (para colgar) (PIN-UP)

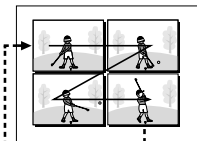

Multianalizador 4 (MULTI-4)



Modo de fotografiado con marco* (FRAME)

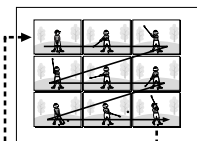

Multianalizador 9 (MULTI-9)



Modo de fotografiado sin marco* (FULL)

*: Hay un oscurecimiento momentáneo tipo obturación conjuntamente con el efecto de sonido de un obturador que se cierra, que es grabado conjuntamente con la imagen.

Fotografiado

Utilice su cámara de video como una cámara normal y tome una fotografía, o varias de ellas en serie.

SELECCION DEL MODO DE FOTOGRAFIADO

1 SELECCION DEL MODO DE OPERACION

Ajuste el conmutador de operación en "A" o "M". Luego, ajuste el conmutador de alimentación en "CAMERA", mientras presiona el botón de bloqueo. Extraiga completamente el visor o abra el monitor LCD completamente.

2 SELECCION DEL MODO DE FOTOGRAFIADO

Elija el modo adecuado dentro de los 5 modos de fotografiado presionando SNAPSHOT MODE. Presione SNAPSHOT MODE tantas veces como sea necesario hasta que el indicador de modo de fotografiado deseado sea indicado.

GRABACION DEL FOTOGRAFIADO

1 EJECUCION DE FOTOGRAFIADO

Presione SNAPSHOT.

Si usted presiona durante la espera de grabación . . .

.... aparece "PHOTO" y una imagen fija será grabada durante 6 segundos aprox., luego la cámara de video reingresará al modo de espera de grabación.

Si usted presiona durante la grabación . . .

.... aparece "PHOTO" y una imagen fija será grabada durante 5 segundos aprox., luego la grabación normal se reanudará.

Modo motorizado

El mantener presionado SNAPSHOT suministra un efecto similar al fotografiado en serie. (El intervalo entre las imágenes fijas es de 1 segundo aprox.)

Para desactivar el sonido de obturación . . .

.... cuando no desee escuchar el sonido del obturador, coloque BEEP/TALLY en "OFF" en el menú de sistema (p. 28, 30). Aunque no se escucha el sonido por el altavoz, el mismo será grabado en la cinta.

NOTAS:

- Aunque "MULTI-4" o "MULTI-9" esté accionado, la grabación de fotografiado será ejecutada en el modo FULL cuando esté en zoom digital.
- Si la grabación de fotografiado no es posible, "PHOTO" destella cuando SNAPSHOT es presionado.
- Aunque el Programa AE con efectos especiales (p. 34) esté accionado, determinados modos de Programa AE con efectos especiales son inhabilitados durante la grabación de fotografiado. En tal caso, el icono destella.
- Durante la reproducción también, todos los modos de fotografiado están disponibles. El sonido del obturador no se oye.
- Cuando un cable o un auricular esté conectado al conector AV OUT, el sonido del obturador no será escuchado proveniente del altavoz, sin embargo, será grabado en la cinta.

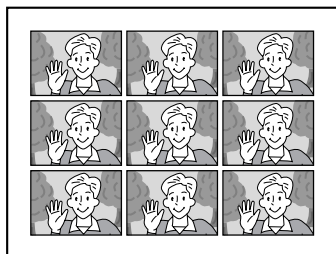
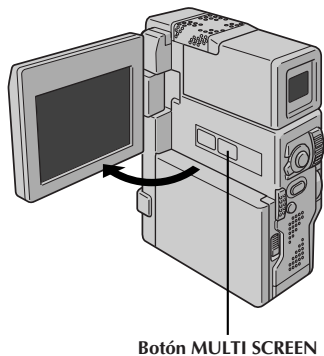
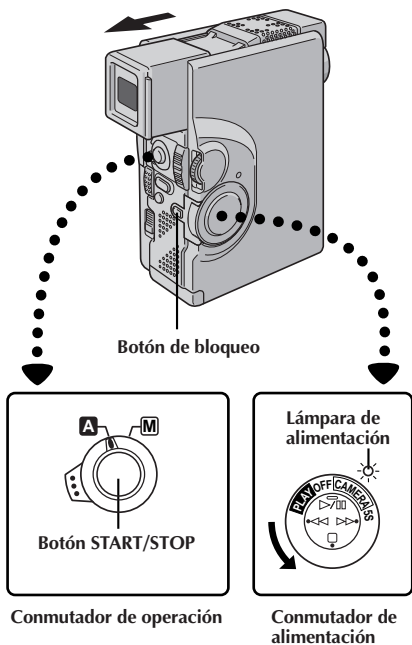

Modo de pantalla múltiple

Modo de pantallas múltiples

La pantalla es dividida en 9 cuadriláteros, con la escena que usted ha señalado apareciendo en cada una. Esta imagen de 9 cuadriláteros puede ser grabada en una cinta.

1 SELECCION DEL MODO DE OPERACION

Ajuste el conmutador de operación en "A" o "M". Luego, ajuste el conmutador de alimentación en "CAMERA" o "5S", mientras presiona el botón de bloqueo.

2 ACTIVACION DE LA PANTALLA MULTIPLE

Presione MULTI SCREEN.

Si usted presiona MULTI SCREEN durante la grabación . . .

.... la pantalla será dividida en 9 cuadriláteros y ellos serán grabados en una cinta.

Si usted presiona MULTI SCREEN durante la espera de grabación . . .

.... la pantalla será dividida en 9 cuadriláteros.

Presione **START/STOP** para iniciar la grabación con 9 cuadriláteros.

Para retornar a la pantalla normal . . .

.... presione **MULTI SCREEN** nuevamente.

NOTAS:

- En el modo de pantalla múltiple, no es posible llamar a la pantalla de menú.
- Cuando esté en zoom digital, el modo de pantalla múltiple no estará disponible.
- El modo de pantalla múltiple también está disponible durante la reproducción.

Commutador de operación

Disco MENU/SET

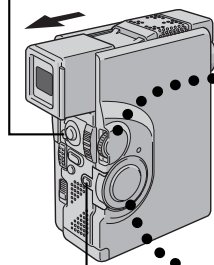

Botón de bloqueo

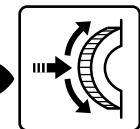

Lámpara de alimentación

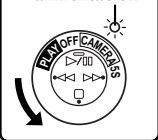

Indicación

▶ FOCUS	MANUAL
EXPOSURE	AUTO
W. BALANCE	AUTO
FADER / WIPE	OFF
P. AE	OFF
/ EFFECT	
TO MODE MENU	
END	

Commutador de alimentación

Menú de grabación

▶ REC MODE	SP
WIDE MODE	OFF
ZOOM	40X
DIS	OFF
GAIN UP	AGC
SELF-TIMER	OFF
TO DATE / TIME MENU	
TO SYSTEM MENU	
END	

Menú de modo



DATE/TIME	
INDICATION	ON
ON SCREEN	OFF
DISPLAY	ON
DATE / TIME	DEC 25 '99
	PM 5:30
RETURN	

Menú de fecha/hora

SYSTEM MENU	
▶ TELE/MACRO	OFF
SCENE	SS
BEEP / TALLY	ON
WIND CUT	OFF
SOUND MODE	32kHz
ID NUMBER	06
DEMO. MODE	OFF
RETURN	

Menú de sistema

FOCUS	MANUAL
EXPOSURE	AUTO
W. BALANCE	AUTO
FADER / WIPE	OFF
P. AE	OFF
/ EFFECT	
TO MODE MENU	
END	

REC MODE	SP
WIDE MODE	OFF
ZOOM	40X
DIS	OFF
GAIN UP	AGC
SELF-TIMER	OFF
TO DATE / TIME MENU	
TO SYSTEM MENU	
END	

Pantalla normal



Uso del menú para ajustes detallados

Esta cámara de video está equipada de un sistema de menú en pantalla de fácil uso que simplifica muchos de los ajustes más detallados de la cámara de video.

1 SELECCION DEL MODO DE OPERACION

Ajuste el conmutador de operación en "M". Luego, ajuste el conmutador de alimentación en "CAMERA" o "5S", mientras presiona el botón de bloqueo. Extraiga el visor completamente o abra completamente el monitor LCD.

2 ACCESO AL MENU DE GRABACION

Presione MENU/SET. El menú de grabación aparece.

3 SELECCION DE LA FUNCION

Gire MENU/SET para mover la barra iluminada a la función deseada.

- Si el ajuste que desea no es encontrado en el menú de la pantalla, posicione la barra iluminada en "END", luego vaya al paso 7.

4 PREPARACION DEL AJUSTE

Presione MENU/SET. El procedimiento de ajuste depende de la función que seleccione.

Si usted selecciona "FOCUS", "EXPOSURE", "W.BALANCE", "FADER/WIPE" o "P.AE/EFFECT" ...
..... ver las respectivas páginas (FOCUS: p. 37, EXPOSURE: p. 38, W.BALANCE: p. 40, FADER/WIPE: p. 31, P.AE/EFFECT: p. 34) y efectúe cada procedimiento desde el paso 4.

Si usted selecciona "TO MODE MENU" ...
..... el menú de modo aparece. Vaya al paso 5.

5 SELECCION DE LOS PARAMETROS DE FUNCION EN EL MENU DE MODO

Gire MENU/SET para mover la barra iluminada a la función deseada, y presiónelo.

Si usted selecciona una función, excepto "TO DATE/TIME MENU" o "TO SYSTEM MENU" ...

..... los parámetros de cada función empiezan a destellar. Gire MENU/SET hasta que el parámetro deseado aparezca. Vaya al paso 7.

Si selecciona "TO DATE/TIME MENU" ...

..... el menú de fecha/hora aparece. Vaya al paso 6.

Si selecciona "TO SYSTEM MENU" ...

..... el menú de sistema aparece. Vaya al paso 6.

6 SELECCION DE LOS PARAMETROS DE FUNCION EN EL MENU DE FECHA/HORA O EN EL MENU DE SISTEMA

Gire MENU/SET para mover la barra iluminada a la función deseada, luego presiónelo.

Si selecciona "DATE/TIME" ... p. 10

Si selecciona otras funciones ...

..... gire MENU/SET hasta que el parámetro deseado aparezca, luego presiónelo. La barra iluminada se moverá automáticamente hacia "RETURN". Vaya al paso 7.







7 CIERRE DE LA PANTALLA DEL MENU

Presione MENU/SET tantas veces como sea necesario para volver a la pantalla normal.

Explicaciones del menú de grabación

FOCUS	Refiérase a “Enfoque” (☞ p. 36, 37).
EXPOSURE	Refiérase a “Control de exposición” y “Bloqueo del iris” (☞ p. 38, 39).
W.BALANCE	Refiérase a “Ajuste del balance del blanco” y “Operación manual del balance del blanco” (☞ p. 40, 41).
FADER/WIPE	Refiérase a “Efectos de fundido/reemplazo de imagen” (☞ p. 31 a 33).
P.AE/EFFECT	Refiérase a “Programa AE con efectos especiales” (☞ p. 34, 35).
TO MODE MENU	Refiérase a “Explicaciones del menú de modo” abajo.

Explicaciones del menú de modo

REC MODE	Le permite ajustar el modo de grabación (SP o LP) dependiendo de su preferencia (☞ p. 12).	
WIDE MODE	OFF	Seleccione “OFF” cuando no desee utilizar “SQUEEZE” ni “CINEMA”.
	SQUEEZE 	Para reproducción en TV con relación de imagen de 16:9. Expande naturalmente la imagen para que quepa en la pantalla sin alteraciones. Aparecerá  . Cuando utilice este modo, refiérase al manual de instrucción de su TV pantalla ancha. Durante la reproducción/grabación en TV/monitor LCD 4:3/visor, la imagen se alarga verticalmente.
	CINEMA 	Inserta barras negras en la parte superior e inferior de la pantalla. Durante la reproducción en TV de pantalla ancha, las barras negras en la parte superior e inferior de la pantalla son cortadas y la relación de imagen se vuelve 16:9. Cuando utilice este modo, refiérase al manual de instrucción de su TV pantalla ancha. Durante la reproducción/grabación en TV/monitor LCD 4:3/visor, las barras negras son insertadas en la parte superior e inferior de la pantalla y la imagen aparece como una película de relación 16:9 tipo cinematográfico.
ZOOM	10X	Cuando ajuste a “10X” mientras utilice el zoom digital, la ampliación del zoom será reajustada a 10 aumentos ya que el zoom digital será desactivado.
	40X	Le permite utilizar el zoom digital. Por el procesado digital y la ampliación de imágenes, es posible zoomar desde 10 veces (límite del zoom óptico), a un máximo de 40 veces de ampliación digital.
	200X	Le permite utilizar el zoom digital. Por procesado digital y ampliación de imágenes es posible zoomar desde 10 veces (límite del zoom óptico), a un máximo de 200 veces de ampliación digital.
DIS	OFF	Para compensar las imágenes inestables causadas por el movimiento de la cámara, particularmente durante la gran ampliación. NOTAS: <ul style="list-style-type: none"> La estabilización precisa puede no ser posible si el movimiento de la mano es excesivo, o en los siguientes casos: <ul style="list-style-type: none"> Cuando filma sujetos con rayas verticales u horizontales. Cuando filma sujetos oscuros o poco iluminados. Cuando los sujetos filmados tienen mucha iluminación por detrás. Cuando las escenas filmadas se mueven en diferentes direcciones. Cuando las escenas filmadas tienen fondos con poco contraste. Desactive el estabilizador de imagen digital (DIS) cuando graba con la cámara montada en un trípode. Si el estabilizador no se puede utilizar, el indicador “” aparecerá parpadeando.
	ON	
GAIN UP	AGC	Esta se activa automáticamente en el modo completamente automático. El aspecto general puede ser granulado, pero la imagen será brillante.
	AUTO 	La velocidad del obturador se ajusta automáticamente (1/30 — 1/200 s.). El filmar un sujeto con iluminación reducida o insuficiente con una velocidad de obturación de 1/30 s. produce imágenes más brillantes que en el modo AGC, pero los movimientos del sujeto no son suaves ni naturales. Cuando se la activa en este modo, aparece indicado “  ”.
	OFF	Le permite filmar escenas oscuras sin ajuste de brillo de imagen.
SELF-TIMER	Refiérase a “Autodisparador” (☞ p. 25).	
TO DATE/TIME MENU	Refiérase a las “Explicaciones del menú de fecha/hora” (☞ p. 30).	
TO SYSTEM MENU	Refiérase a las “Explicaciones del menú de sistema” (☞ p. 30).	

GRABACION

Explicaciones del menú de fecha/hora

INDICATION	ON	Hace aparecer todas las indicaciones en la cámara de video (☞ p. 23).
	OFF	Impide la aparición de todas las indicaciones (excepto el indicador de ejecución de cinta, advertencias, etc.) en la cámara de video (☞ p. 23).
ON SCREEN	OFF	Impide la aparición de la indicación de la cámara de video en la pantalla de TV conectada.
	ON	Hace aparecer la indicación de la cámara de video en la pantalla cuando la cámara de video sea conectada al TV.
DISPLAY	ON	Hace aparecer los ajustes de fecha/hora en la cámara de video (☞ p. 22).
	OFF	Impide la aparición de los ajustes de fecha/hora en la cámara de video.
DATE/TIME	Le permite ajustar la fecha y hora actuales (☞ p. 10).	

Explicaciones del menú de sistema

TELE MACRO	OFF	Usualmente la distancia al sujeto dónde el objetivo está enfocado depende de la amplificación del zoom. A menos que haya una distancia mayor a 1 m hasta el sujeto, el objetivo queda desenfocado en el ajuste telefoto máximo. Cuando lo coloca en "ON" puede filmar un sujeto tan grande como posible a una distancia de 60 cm. • Dependiendo de la posición del zoom, el objetivo puede quedar desenfocado.
	ON	
SCENE	5S	☞ p. 24.
	5SD	☞ p. 24.
	ANIM.	Le permite grabar una secuencia de 1/3 de segundo. Utilizando un objeto inanimado y cambiando su posición entre filmaciones, usted puede grabar el sujeto como si él estuviera en movimiento (☞ p. 24).
BEEP/TALLY	ON	La lámpara testigo se enciende indicando el inicio de la grabación. El pitido suena cuando la alimentación es activada o desactivada, al principio y al final de la grabación. También para activar el efecto sonoro del obturador (☞ p. 26).
	OFF	La lámpara testigo permanece apagada. Aunque no sea oído durante la filmación, el sonido del obturador es grabado en la cinta.
WIND CUT	OFF	Desactiva la función que corta el ruido ocasionado por el viento.
	ON	Ayuda a cortar el ruido ocasionado por el viento. • "🌀" aparece. • La calidad del sonido se modificará. Este es normal.
SOUND MODE	32 kHz	Permite la grabación del sonido estéreo en cuatro canales separados, y es recomendado cuando realice la copia de audio.
	48 kHz	Permite grabar el sonido estéreo en dos canales separados.
ID NUMBER	Este número será necesario en el futuro cuando se conecte la cámara de video a un computador utilizando el terminal JLIP. Los números van de 01 a 99. El ajuste de fábrica es 06.	
DEMO. MODE	OFF	La demostración automática no se realiza.
	ON	Demuestra ciertas funciones tales como el programa AE con efectos especiales, etc. y puede ser usado para confirmar cómo estas funciones operan. Cuando es ajustado "DEMO. MODE" en "ON" y el menú de grabación está cerrado, la demostración se inicia. NOTAS: • Si una cinta está en la cámara de video, la demostración no se puede activar. • Al desactivar la cámara de video, "DEMO. MODE" es ajustado en "OFF" automáticamente.

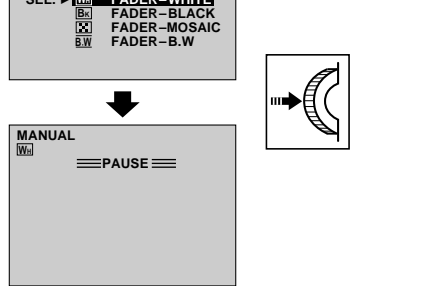
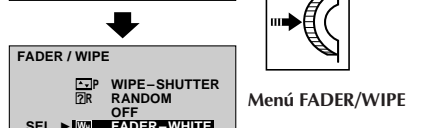
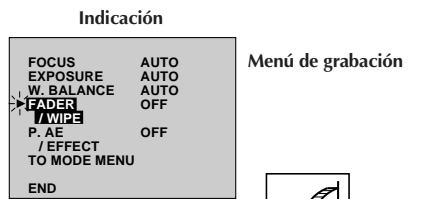
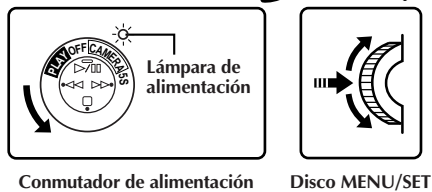
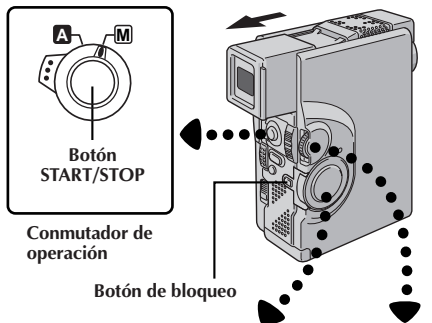

[Ejem: **Wh** FADER - WHITE]

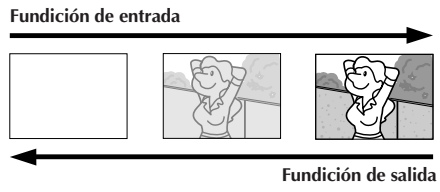

Efectos de fundido/reemplazo de imagen

IMPORTANTE:

Si ciertos modos de programa AE con efectos especiales se activan (pág. 34), algunos efectos de fundido/reemplazo de imagen no pueden ser usados. Si selecciona un efecto de fundido/reemplazo de imagen que no es posible usar en la actual situación, la indicación parpadeará.

Estos efectos le permiten transiciones de escenas de estilo profesional. Utilice estos efectos para amenizar la transición de una escena a la siguiente. También puede variar las transiciones de escena a escena.

SELECCION DE EFECTOS

1 SELECCION DEL MODO DE OPERACION

Ajuste el conmutador de operación en "M". Luego, ajuste el conmutador de alimentación en "CAMERA", mientras presiona el botón de bloqueo. Extraiga el visor completamente o abra el monitor LCD completamente.

2 ACCESO AL MENU DE GRABACION

Presione MENU/SET. El menú de grabación aparece.

3 ACCESO AL MENU "FADER/WIPE"

Gire MENU/SET para mover la barra iluminada a "FADER/WIPE", luego presiónelo.

4 SELECCION DE EFECTOS

Gire MENU/SET para mover la barra iluminada a la función deseada, luego presiónelo.

- El menú FADER/WIPE desaparece y el efecto es reservado. El indicador representante del efecto seleccionado aparece.

SELECCION DE FUNDICION/REEMPLAZO DE IMAGEN (Wh, Bk, Bw, L, R, D, U, D, y ?R)

Una escena aparece gradualmente en una pantalla negra, blanca o en blanco y negro (fundición de entrada o reemplazo de entrada); o desaparece, dejando una pantalla negra, blanca, o en blanco y negro (fundición de salida o reemplazo de salida).

La fundición o el reemplazo de entrada de imagen funciona cuando la grabación es comenzada o cuando detiene la grabación.

Antes del próximo paso, ejecute los pasos de arriba de 1 al 4.

5 INICIO O FINALIZACION DE GRABACION

Presione START/STOP para activar la fundición de entrada/salida o reemplazo de entrada/salida.

NOTA:

☞ p. 32.

GRABACION

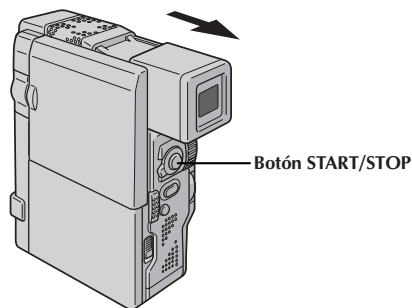

Botón START/STOP

SELECCION DE REEMPLAZO O DISOLUCION DE IMAGEN (, , , , , y)

Combine las funciones de reemplazo y disolución de imagen, lográndose un efecto profesional de transición. Existen 6 efectos de reemplazo de imagen y 1 efecto de disolución. La función de reemplazo o disolución de imagen funciona cuando la grabación se inicia.

Antes de continuar los pasos, ejecute el paso 1 hasta 4 de la p. 31.

5 ALMACENAMIENTO DE UNA ESCENA EN MEMORIA

Active el modo de espera de grabación.

Si selecciona el reemplazo o disolución de imagen durante la grabación . . .

.... presione **START/STOP** cuando una escena haya terminado. El punto en el cual la escena finalizó es almacenado en memoria.

Si selecciona el reemplazo o disolución de imagen durante el modo de espera de grabación . . .

.... presione **START/STOP** para iniciar la grabación y presiónelo nuevamente cuando una escena haya terminado. El punto en el cual la escena finalizó es almacenado en memoria.

Si selecciona el reemplazo o disolución de imagen durante el modo de espera de grabación después de ejecutar un reemplazo o disolución de imagen . . .

.... el punto en el cual la escena haya terminado y a estará almacenado en memoria.

6 INICIO DE GRABACION

Si usted inició la grabación de una nueva escena dentro de los 5 minutos desde el fin de la grabación anterior (sin desconectar la alimentación de la cámara de video), la escena anterior desaparece, revelando la nueva escena.

NOTAS:

- Usted puede extender la duración de un fundido/ reemplazo de imagen manteniendo presionado **START/STOP**.
- Si se desconecta la alimentación después de terminar de grabar una escena, el punto almacenado se borra. Esto desactiva la combinación de reemplazo/disolución de imagen. Cuando ocurra esto, el indicador de reemplazo/disolución de imagen parpadea. Tenga en cuenta que la alimentación también se desconecta automáticamente si pasan 5 minutos en el modo de espera de grabación. Intente grabar otra vez, pero no desconecte la alimentación de la cámara cuando haya terminado.
- El sonido al final de la última escena grabada no es almacenado.

Fin de la escena anterior































[Ejem:  WIPE - SCROLL]

Dentro de los 5 minutos . . .



Aparición por reemplazo con movimiento vertical

Menú de fundido y reemplazo de imagen

MENÚ	Effect
 FADER — WHITE (Fundido en blanco)	La imagen aparece o desaparece en una pantalla blanca.
 FADER — BLACK (Fundido en negro)	La imagen aparece o desaparece en una pantalla negra.
 FADER — MOSAIC (Fundido en mosaico)	La imagen aparece o desaparece desde/en una pantalla con efecto de mosaico.
 FADER — B.W (Fundido en blanco y negro)	La imagen aparece gradualmente en colores desde una pantalla en blanco y negro o la pantalla en colores desaparece en una pantalla blanco y negro.
 WIPE — CORNER (Reemplazo desde una esquina)	La imagen aparece sobre una pantalla negra desde la esquina superior derecha hacia la esquina inferior izquierda, o desaparece desde la esquina inferior izquierda hacia la esquina superior derecha dejando una pantalla negra.
 WIPE — WINDOW (Reemplazo tipo ventana)	La escena aparece en el centro de una pantalla negra difundiéndose hacia las esquinas, o proviene de las esquinas desapareciendo gradualmente en el centro.
 WIPE — SLIDE (Reemplazo deslizante)	La imagen aparece de derecha a izquierda o desaparece de izquierda a derecha.
 WIPE — DOOR (Reemplazo tipo puerta)	La imagen aparece a medida que la pantalla negra se abre a derecha e izquierda desde el centro, dejando ver la escena o desaparece en una pantalla negra cuando las dos mitades de la misma se cierran.
 WIPE — SCROLL (Reemplazo con movimiento vertical)	La escena aparece desde la parte inferior hacia la superior de una pantalla negra o desaparece desde la parte superior hacia la inferior de la pantalla dejando una pantalla negra.
 WIPE — SHUTTER (Reemplazo tipo persiana)	La imagen aparece hacia el centro de una pantalla negra desde la parte superior e inferior de la misma, o desaparece desde el centro hacia la parte superior e inferior de la pantalla.
 P DISSOLVE (Disolución)	La nueva escena aparece gradualmente a medida que la vieja desaparece gradualmente.
 P WIPE — CORNER (Reemplazo desde una esquina)	La nueva escena aparece sobre la anterior desde la esquina superior derecha hacia la esquina inferior izquierda.
 P WIPE — WINDOW (Reemplazo tipo ventana)	La próxima escena aparece gradualmente desde el centro de la pantalla hacia las esquinas, cubriendo la escena anterior.
 P WIPE — SLIDE (Reemplazo deslizante)	La próxima escena aparece gradualmente sobre la previa de derecha a izquierda.
 P WIPE — DOOR (Reemplazo tipo puerta)	La escena anterior desaparece del centro a la derecha e izquierda, como una puerta que se abre revelando la próxima escena.
 P WIPE — SCROLL (Reemplazo con movimiento vertical)	La nueva escena aparece sobre la anterior desde la parte inferior hacia la parte superior de la pantalla.
 P WIPE — SHUTTER (Reemplazo tipo persiana)	La nueva escena aparece sobre la anterior desde el centro hacia la parte superior e inferior de la pantalla.
 ?R RANDOM (Variaciones aleatorias)	Cuando activa esta función, la cámara de video selecciona aleatoriamente el efecto utilizado para la transición de escena (desde  ,  ,  ,  ,  ,  ,  ,  ,  ,  , y ). La función de reemplazo/disolución de imagen no está disponible.

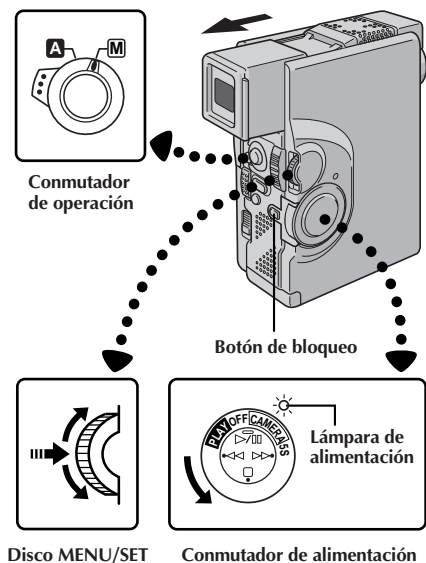

Indicación

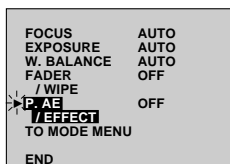

Menú de grabación

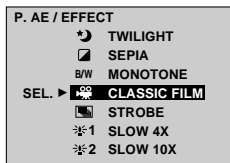

Menú P.AE/EFFECT



Programa AE con efectos especiales

IMPORTANTE:

Si ciertas fundiciones o reemplazos de imagen (p. 33) se activan, algunos modos del programa AE con efectos especiales no pueden ser usados. Si selecciona un modo que es inusable en la situación actual, el símbolo del modo destella.

Usted puede elegir cualquiera de los efectos del menú P.AE/EFFECT.

1 SELECCION DEL MODO DE OPERACION

Ajuste el conmutador de operación en "M". Luego, ajuste el conmutador de alimentación en "CAMERA", mientras presiona el botón de bloqueo. Extraiga el visor completamente o abra el monitor LCD completamente.

2 ACCESO AL MENU DE GRABACION

Presione MENU/SET. El menú de grabación aparece.

3 ACCESO AL MENU DE SELECCION "P.AE/EFFECT"

Gire MENU/SET para mover la barra iluminada a "P.AE/EFFECT", luego presiónelo.

4 SELECCION DEL MODO

Mueva la barra iluminada al modo deseado girando MENU/SET, luego presiónelo.

- El menú P.AE/EFFECT desaparece y el modo seleccionado es activado. El símbolo del modo seleccionado aparece.

5 DESACTIVACION DEL MODO

Para desactivar el modo seleccionado, reingrese al menú P.AE/EFFECT y mueva la barra iluminada a "OFF" girando MENU/SET. Luego presiónelo.

NOTA:

Programa AE con efectos especiales pueden modificarse durante la grabación o durante la espera de grabación.

El indicador para el modo seleccionado aparece, y el modo seleccionado es activado.



SHUTTER (Velocidad variable de obturación)

1/60—La velocidad de obturación es fijada en 1/60 de segundo. Las barras negras que aparecen usualmente cuando se filma una pantalla de TV se reducen.

1/100—La velocidad de obturación es fijada en 1/100 de segundo. El parpadeo que ocurre cuando filma bajo un luz fluorescente o de lámpara de vapor de mercurio, se reduce.

1/250, 1/500—Estos ajustes permiten capturar las imágenes que se mueven rápido un fotograma cada vez, produciendo una reproducción vívida, y estable en cámara lenta. Cuanto mayor sea la velocidad de obturación, más oscura se vuelve la imagen. Utilícelas en áreas con buena iluminación.

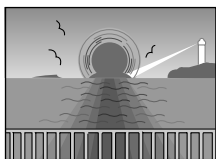

TWILIGHT (Atardecer)

Hace que las escenas del atardecer luzcan más naturales. El balance del blanco (p. 40) es inicialmente ajustado en ☀: pero puede ser modificado al ajuste que desee. Cuando selecciona atardecer, la cámara de video ajusta automáticamente el enfoque de 10 m a infinito. Para menos de 10 m, ajuste el enfoque manualmente.



SEPIA (Sepia)

Las escenas grabadas tendrán un tinte marrón como las fotografías viejas. Combine este efecto con el modo cine para que la filmación parezca clásica.

B/W MONOTONE (Blanco y negro)

Al filmar con B/W su filmación será tal como las películas clásicas en blanco y negro. Empleado conjuntamente con el modo de cine realiza el efecto de "película clásica".



CLASSIC FILM (Película clásica)

Hace que las escenas sean grabadas con un efecto de estroboscopio.



STROBE (Estroboscópico)

Sus grabaciones parecerán una serie de fotografías continuadas.

SLOW (obturación lenta)

Usted puede iluminar los sujetos o áreas oscuras de forma más brillante que si tuvieran iluminación natural.



La velocidad de obturación es ajustada en 1/15 de segundo al cuádruple de la sensibilidad.



La velocidad de obturación es ajustada en 1/6 de segundo para suministrar 10 veces más sensibilidad.

NOTAS:

- Cuando utilice obturación lenta (SLOW), la imagen tendrá un efecto similar al estroboscópico.
- Utilice obturación lenta (SLOW) en lugares oscuros.
- Cuando se utiliza obturación lenta (SLOW) la indicación de enfoque manual puede aparecer y destellar.
- Si la imagen está desenfocada, ajuste el enfoque manualmente. También se recomienda que utilice un trípode si es posible.



VIDEO ECHO (Eco de video)

Agrega un "fantasma" al sujeto, produciendo un efecto de "fantasía" en la grabación.

Zona de detección del enfoque

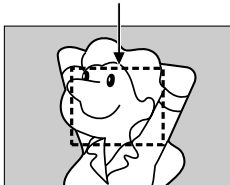

Enfoque

ENFOQUE AUTOMÁTICO

El sistema de enfoque automático de gama completa de la cámara de video ofrece capacidad para filmar continuamente desde primer plano (a aprox. 5 cm del sujeto) a infinito. Sin embargo, el enfoque correcto puede no ser posible en las situaciones listadas abajo (en cuyo caso es necesario utilizar el enfoque manual):

- Cuando hay dos sujetos superpuestos en la misma escena.
- Cuando la iluminación es insuficiente.*
- Cuando el sujeto no está contrastado (diferencia en brillo y oscuridad), tales como una pared plana de un sólo color o un cielo azul despejado.*
- Cuando un objeto oscuro es apenas visible en el visor.*
- Cuando la escena contiene detalles diminutos o detalles idénticos que se repiten regularmente.
- Cuando la escena es afectada por los rayos solares o por la luz que se refleja en un cuerpo de agua.
- Cuando filma una escena con un fondo que tiene alto contraste.

* Las siguientes advertencias de poco contraste aparecen destellando: ▲, ▲, ▼ y 👤

NOTAS:

- Si el objetivo está manchado o sucio, el enfoque correcto es imposible. Mantenga el objetivo limpio limpiándolo con un trozo de paño suave si se ensucia. Cuando haya condensación, límpielo con un paño suave o espere a que se seque naturalmente.
- Cuando filma un sujeto cercano al objetivo, primero retraiga el zoom (☞ p. 20). Si extiende el zoom en el modo de enfoque automático, la cámara de video podrá retraer el zoom automáticamente dependiendo de la distancia entre la cámara de video y el sujeto. Cuando se activa "TELEMACRO" (☞ p. 30), la cámara de video no retraerá el zoom automáticamente.

ENFOQUE MANUAL

NOTA:

Usted debe haber efectuado los ajustes necesarios del visor (☞ p. 13). Si no los ha realizado, efectúelos antes de continuar.

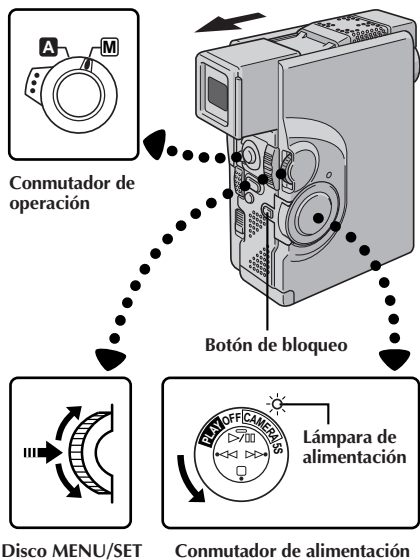

Conmutador de operación

Botón de bloqueo

Disco MENU/SET

Conmutador de alimentación

Indicación

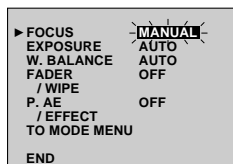

Menú de grabación

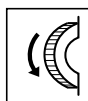
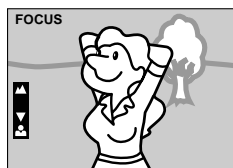
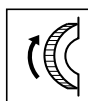
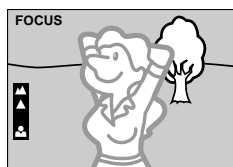

1 SELECCION DEL MODO DE OPERACION

Ajuste el conmutador de operación en "M". Luego, ajuste el conmutador de alimentación en "CAMERA" o "5S", mientras presiona el botón de bloqueo. Extraiga el visor completamente o abra el monitor LCD completamente.

2 ACCESO AL MENU DE GRABACION

Presione MENU/SET. El menú de grabación aparece.

3 ACCESO A "FOCUS"

Gire MENU/SET para mover la barra iluminada en "FOCUS", luego presiónelo.

4 ACCESO AL ENFOQUE MANUAL

Gire MENU/SET para indicar "MANUAL", luego presiónelo. El menú de grabación desaparece y "FOCUS" es indicado en la esquina superior izquierda. El enfoque es bloqueado en este punto.

5 AJUSTE DE ENFOQUE

Para alejar el sujeto . . .

.... gire MENU/SET hacia arriba. Aparecerá "▲" destellando. Vaya al paso 6.

Para acercar el sujeto . . .

.... gire MENU/SET hacia abajo. Aparecerá "▼" destellando. Vaya al paso 6.

6 FIN DEL AJUSTE DE ENFOQUE

Presione MENU/SET. El ajuste de enfoque ha terminado. La indicación cambia de "FOCUS" a "MANUAL".

• Si usted desea reposicionar el enfoque, repita el proceso desde el paso 2.

Para cambiar a enfoque automático . . .

.... gire MENU/SET para llamar "AUTO" y presiónelo en el paso 4. Desaparecerán los indicadores de enfoque manual. O ajuste el conmutador de operación en "A".

NOTAS:

- Después de ajustar el conmutador de alimentación en "OFF", el enfoque manual es reajustado en "AUTO".
- Asegúrese de enfocar el objetivo en la posición de extensión máxima cuando utilice el modo de enfoque manual. Si usted enfoca un sujeto en posición gran angular, no será posible obtener imágenes bien contrastadas cuando retrae el zoom ya que la profundidad de campo se reduce a mayor longitud focal.
- Cuando el nivel de enfoque no puede ser ajustado a más lejos o más cerca, parpadeará "▲" o "▲".

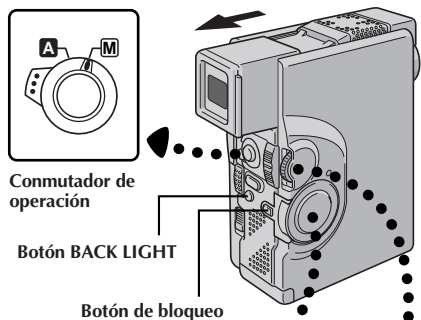

Commutador de operación

Botón de bloqueo

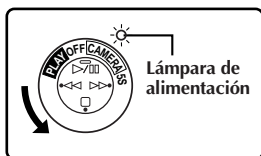

Commutador de alimentación

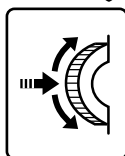

Disco MENU/SET

Indicación

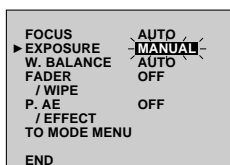

Menú de grabación



Para oscurecer la imagen



Indicador de control de exposición

Control de exposición

Esta función ajusta automáticamente el iris para obtener la mejor calidad disponible de imagen, pero usted puede desactivarla y efectuar el ajuste manualmente.

1 SELECCION DEL MODO DE OPERACION

Ajuste el conmutador de operación en "M". Luego, ajuste el conmutador de alimentación en "CAMERA" o "5S", mientras presiona el botón de bloqueo. Extraiga el visor completamente o abra el monitor LCD completamente.

2 ACCESO AL MENU DE GRABACION

Presione MENU/SET. El menú de grabación aparece.

3 ACCESO A "EXPOSURE"

Gire MENU/SET para mover la barra iluminada en "EXPOSURE", luego presiónelo.

4 ACCESO AL CONTROL DE EXPOSICION

Gire MENU/SET para indicar "MANUAL", luego presiónelo. El menú de grabación desaparece. "EXP." y la barra iluminada en el indicador de control de exposición son mostradas.

5 AJUSTE DE LA EXPOSICION

Para aclarar la imagen . . .

..... gire MENU/SET hacia arriba. El indicador de control de exposición aumenta (máximo +6). Vaya al paso 6.

Para oscurecer la imagen . . .

..... gire MENU/SET hacia abajo. El indicador de control de exposición disminuye (máximo -6). Vaya al paso 6.

6 FIN DEL AJUSTE DE EXPOSICION

Presione MENU/SET. El ajuste de exposición está terminado. La indicación "EXP." cambia a "MANUAL" y la barra iluminada en el indicador de control de exposición se apaga.

• Si desea reposicionar la exposición, repita el paso 2.

Para volver al control de exposición automático . . .

..... gire MENU/SET para llamar "AUTO" y presiónelo en el paso 4. Desaparecerá el indicador de control de exposición. O coloque el conmutador de operación en "A".

NOTAS:

- Después que el conmutador de alimentación sea ajustado en "OFF", el control de exposición es reajustado en "AUTO".
- Se recomienda el ajuste de exposición manual en las siguientes condiciones:
 - Cuando filme utilizando iluminación invertida o cuando el fondo sea demasiado brillante.
 - Cuando filme un fondo natural reflejante tal como una playa o cuando esquía.
 - Cuando el fondo es demasiado oscuro o el sujeto es brillante.

Para iluminar el sujeto rápidamente . . .

..... presione BACK LIGHT. es indicado y el sujeto es iluminado. Si presiona nuevamente, desaparece y la iluminación retorna al nivel previo. El valor mostrado por el indicador de control de exposición más 2 es el nivel de compensación de contraluz. El nivel máximo de compensación es +6. La compensación de contraluz está también disponible cuando el conmutador de operación está ajustado en "A".

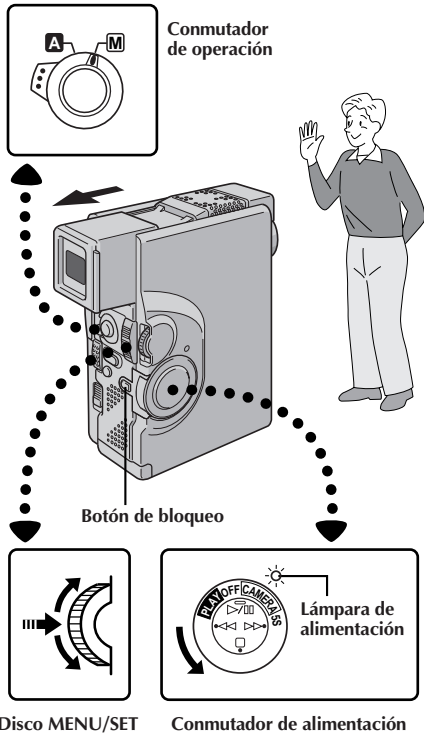

Indicación

FOCUS	AUTO
EXPOSURE	MANUAL
W. BALANCE	AUTO
FADER	OFF
/ WIPE	
P. AE	OFF
/ EFFECT	
TO MODE MENU	

END

Menú de grabación



Indicador de bloqueo de iris

Bloqueo del iris

Emplee esta función cuando filme un sujeto en movimiento, cuando realiza el zoom, cuando la distancia al sujeto cambia (así como también el tamaño en el monitor LCD o en el visor), o cuando desea bloquear el nivel de brillo.

Cuando el sujeto está cerca mantenga el iris bloqueado. Aunque el sujeto se mueva lejos de usted, la imagen no se oscurecerá o no se iluminará.

1 SELECCION DEL MODO DE OPERACION

Ajuste el conmutador de operación en "M". Luego, ajuste el conmutador de alimentación en "CAMERA" o "5S", mientras presiona el botón de bloqueo. Extraiga el visor completamente o abra el monitor LCD completamente.

2 ACCESO AL MENU DE GRABACION

Presione MENU/SET. El menú de grabación aparece.

3 ACCESO A "EXPOSURE"

Gire MENU/SET para mover la barra iluminada en "EXPOSURE", luego presiónelo.

4 ACCESO AL CONTROL DE EXPOSICION

Gire MENU/SET para indicar "MANUAL", luego presiónelo. "EXP." será indicado.

5 CENTRADO DEL SUJETO, BLOQUEO DEL IRIS

Ajuste el zoom de tal manera que el sujeto llene el monitor LCD o el visor, luego mantenga presionado MENU/SET por más de 2 segundos. Aparecerá el indicador de control de exposición y "L" indicando que el iris está bloqueado. Presione MENU/SET. La indicación en la esquina superior izquierda cambia de "EXP." a "MANUAL".

Para volver al control automático del iris . . .

.... gire MENU/SET para llamar "AUTO", luego presiónelo en el paso 4. Desaparecerá el indicador de control de exposición y "L". O ajuste el conmutador de operación en "A".

NOTA:

Se recomienda utilizar el bloqueo de iris en las siguientes situaciones:

- Cuando filme un fondo natural reflejante tal como una playa o cuando esquía.
- Cuando filme objetos bajo un foco de luz.
- Cuando el sujeto se está alejando.
- Cuando utiliza el zoom.

Para bloquear el control de exposición y el iris . . .

.... después del paso 4, ajuste la exposición girando MENU/SET. Luego bloquee el iris en el paso 5. Para el bloqueo automático gire MENU/SET para llamar "AUTO", luego presiónelo en el paso 4. El iris se vuelve automático después de 2 segundos aprox.

GRABACION

Iris

Funciona como la pupila del ojo humano. En un ambiente bien iluminado la pupila humana se contrae para impedir la entrada de exceso de luz. Cuando la iluminación es baja la pupila se dilata para permitir que entre más luz.

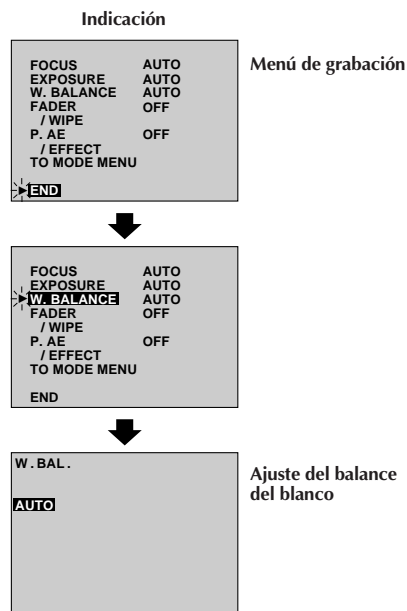
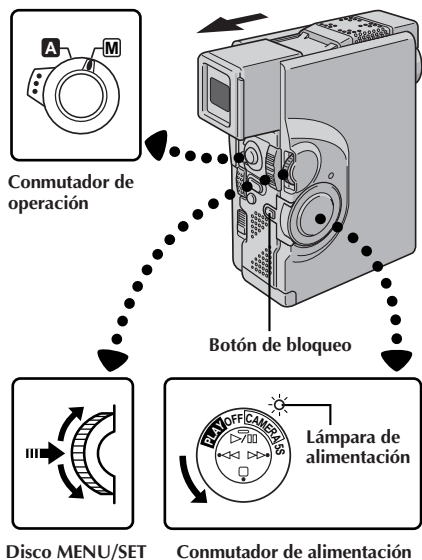

Ajuste del balance del blanco

Es un término que se refiere a la exactitud de la reproducción de color bajo diferentes tipos de iluminación. Si el balance del blanco es correcto, todos los otros colores serán reproducidos con precisión. Usualmente el ajuste del balance del blanco es automático. Sin embargo, un operador más avanzado de la cámara de video puede preferir controlar esta función manualmente y lograr una reproducción de color/tinte más profesional.

1 SELECCION DEL MODO DE OPERACION

Ajuste el conmutador de operación en "M". Luego, ajuste el conmutador de alimentación en "CAMERA" o "5S", mientras presiona el botón de bloqueo. Extraiga el visor completamente o abra el monitor LCD completamente.

2 ACCESO AL MENU DE GRABACION

Presione MENU/SET. El menú de grabación aparece.

3 ACCESO A "W.BALANCE"

Gire MENU/SET para mover la barra iluminada hacia "W.BALANCE", luego presiónelo.

4 ACCESO AL AJUSTE DEL BALANCE DE BLANCO

El menú de grabación desaparece. "W.BAL." aparece en la esquina superior izquierda y la indicación del modo seleccionado actualmente también es mostrado.

5 AJUSTE DE LOS PARAMETROS DE LA FUNCION

Circule por los ajustes disponibles de las funciones seleccionadas girando MENU/SET y pare cuando la que desea sea indicada.

- "AUTO" – El balance del blanco se ajusta automáticamente. Esta es la posición ajustada en fábrica.
- "☑" – Cuando filma con el balance del blanco y ajustado sobre el sujeto (☞ p. 41).
- "☀" – Cuando filme al aire libre en días soleados.
- "☁" – Cuando filme al aire libre en días nublados.
- "☛" – Cuando utilice una luz de video u otro tipo similar de iluminación.

6 CIERRE DEL AJUSTE DEL BALANCE DEL BLANCO

Presione otra vez MENU/SET. La selección está terminada. La indicación "W.BAL." cambia a "MANUAL".

Para volver al balance del blanco automático . . .

.... seleccione "AUTO" en el paso 5. O coloque el conmutador de operación en "A".

NOTA:

El balance de blanco no puede ser usado cuando el efecto sepia o blanco y negro (☞ p. 35) está activado.

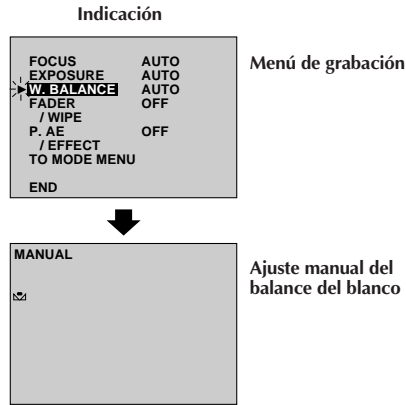
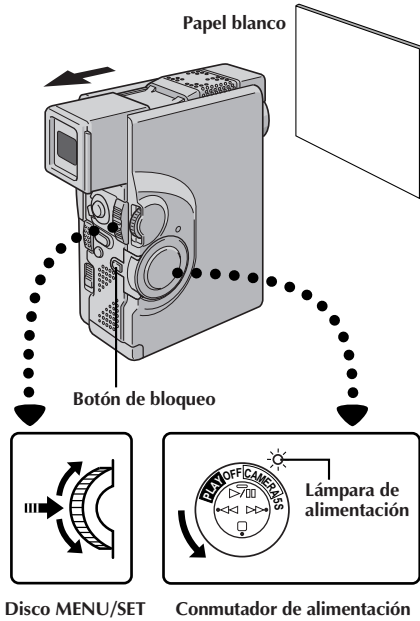

Operación manual del balance del blanco

Si la cámara está funcionando en el modo manual "M", efectúe el balance manual del blanco cuando filme bajo diversos tipos de iluminación.

1 SELECCION DE MODO DE OPERACION

Siga los pasos de 1 a 5 de ajuste del balance del blanco (☞ p. 40), seleccione "☼ MAN.".

2 AJUSTE MANUAL DEL BALANCE DEL BLANCO

Coloque una hoja de papel normal blanco frente al sujeto. Ajuste el zoom o su propia posición de tal manera que el papel blanco llene la pantalla.

3 INGRESO DEL AJUSTE

Presione MENU/SET hasta que ☼ comience a destellar.

- Cuando el ajuste esté terminado, ☼ para de destellar.

4 SALIDA DEL AJUSTE MANUAL DEL BALANCE DEL BLANCO

Presione MENU/SET. La indicación "W.BAL." cambia a "MANUAL" y sólo aparece indicado el indicador ☼ del balance del blanco manual.

Cambio del tintado para grabación . . .

... en el paso 2 substituya el papel de color blanco por uno de color. El balance del blanco queda ajustado en base al color, cambiando el tintado. Papel rojo — verde más profundo; papel azul — naranja; papel amarillo — púrpura más profundo.

NOTAS:

- En el paso 2, puede ser difícil enfocar en el papel blanco en algunas circunstancias. En tal caso, ajuste el enfoque manualmente (☞ p. 37).
- Es posible filmar un sujeto bajo diferentes tipos de iluminación en interiores (natural, fluorescente, luz de vela, etc.). Como la temperatura de color es diferente dependiendo de la fuente de luz, el tinte del sujeto diferirá dependiendo de los ajustes del balance del blanco. Utilice esta función para obtener resultados más naturales.
- Una vez que haya ajustado el balance del blanco durante la operación manual del balance del blanco, el ajuste se conserva aunque se desconecte la alimentación o se extraiga la batería.

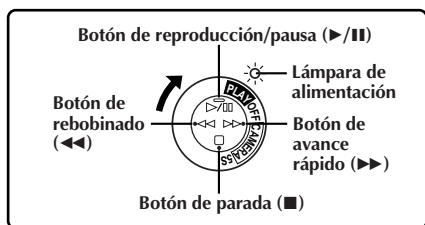
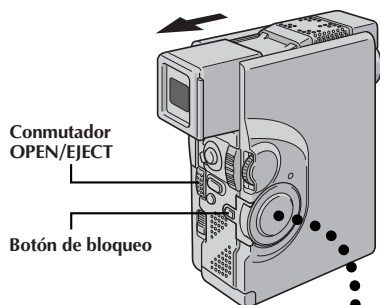

Conmutador de alimentación

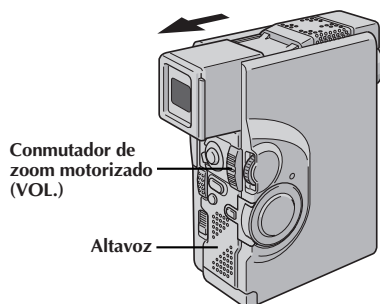
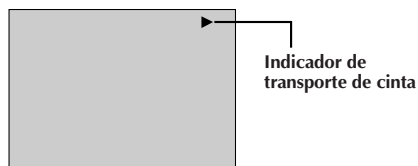
**Indicación del monitor LCD/visor****1 COLOCACION DE UN CASSETTE**

Deslice **OPEN/EJECT** en el sentido de la flecha, luego abra la cubierta del cassette hasta que quede bloqueada. El portacassette se abre automáticamente. Inserte una cinta y presione "PUSH HERE" para cerrar el portacassette.

2 SELECCION DEL MODO DE OPERACION

Ajuste el conmutador de alimentación en "**PLAY**", mientras presiona el botón de bloqueo. La lámpara de alimentación se enciende.

3 REPRODUCCION

Presione ▶/⏸. La imagen reproducida aparece.

4 PARADA DE REPRODUCCION

Presione ■.

Rebobine o avance rápidamente la cinta

Con el modo de parada activado, presione ◀◀ para rebobinar o ▶▶ para avanzar rápidamente la cinta.

NOTAS:

- Si el modo de parada continúa durante 5 minutos cuando la fuente de alimentación es una batería, la cámara de video se desactivará automáticamente. Para activarla nuevamente, coloque el conmutador de alimentación en "OFF", luego en "PLAY".
- La imagen reproducida también puede ser vista en el visor (con el visor extendido), o en un TV conectado (p. 46, 47). La operación de la cámara de video es la misma que se describe en esta sección.
- Usted también puede ver la imagen reproducida en el monitor LCD cuando éste está levantado y retraído.
- Indicaciones del monitor LCD/visor:
 - Cuando la alimentación es suministrada desde la batería: el indicador de carga restante "◻" de la batería es mostrado en el monitor LCD cuando la alimentación es activada.
 - Cuando la alimentación es suministrada a través del cable CC: "◻" no aparece.
 - Durante el modo de parada, ninguna de las indicaciones aparece en el visor.
- Las cintas protegidas contra copia no pueden ser reproducidas. La pantalla muestra un fondo azul.

Control de volumen del altavoz (o auriculares)

Usted puede ajustar el volumen del altavoz (o auriculares conectados al conector de auriculares) presionando el conmutador del zoom motorizado.

1 AJUSTE DEL VOLUMEN

Si desea aumentar el volumen . . .

... presione el conmutador del zoom motorizado (VOL.) hacia "+".

Si desea disminuir el volumen . . .

... presione el conmutador del zoom motorizado (VOL.) hacia "-".

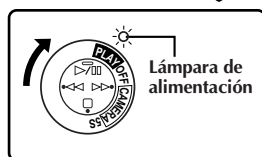
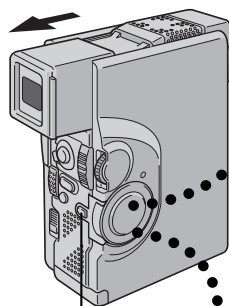
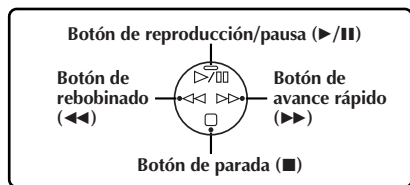

Conmutador de alimentación

FUNCION: Reproducción de imagen fija**PROPOSITO:**

Para hacer una pausa durante la reproducción.

OPERACION:

- 1) Presione ▶/⏸ durante la reproducción.
- 2) Para reanudar la reproducción normal, presione otra vez ▶/⏸.

NOTAS:

- Si la reproducción de imagen fija continúa más de 3 minutos aproximadamente, la cámara de video ingresa automáticamente en el modo de parada. Después de transcurridos 5 minutos en el modo de parada, la alimentación de la cámara de video se desconecta automáticamente.
- Cuando ▶/⏸ es presionado, la imagen puede no interrumpirse inmediatamente, de modo que la cámara de video pueda estabilizar la imagen fija. Durante este lapso, si se presiona **PAUSE (⏸)** en el control remoto, la reproducción en cámara lenta se iniciará. Esto no es un mal funcionamiento.

FUNCION: Búsqueda rápida**PROPOSITO:**

Para permitirle la búsqueda a alta velocidad en cualquier sentido.

OPERACION:

- 1) Presione ▶▶ para adelantar o presione ◀◀ para retroceder durante la reproducción.
- 2) Para reanudar la reproducción normal, presione ▶/⏸.

NOTAS:

- Durante la reproducción mantenga presionado ◀◀ o ▶▶. Cuando lo suelte se reanudará la reproducción normal.
- Un leve efecto de mosaico aparece en la pantalla durante la búsqueda rápida. Esto no es un fallo.

FUNCION: Reproducción en cámara lenta

Disponible solamente con el control remoto RM-V713U (suministrado) (☞ p. 54).

FUNCION: Reproducción de fotograma por fotograma

Disponible solamente con el control remoto RM-V713U (suministrado) (☞ p. 54).

FUNCION: Zoom de reproducción

Disponible solamente con el control remoto RM-V713U (suministrado) (☞ p. 54).

FUNCION: Efectos especiales de reproducción

Disponible solamente con el control remoto RM-V713U (suministrado) (☞ p. 55).

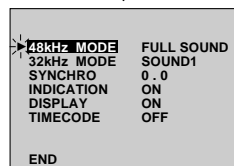
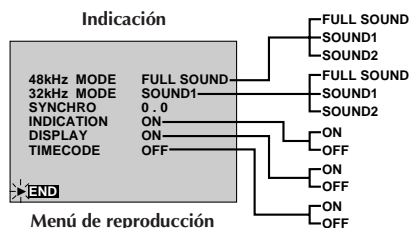
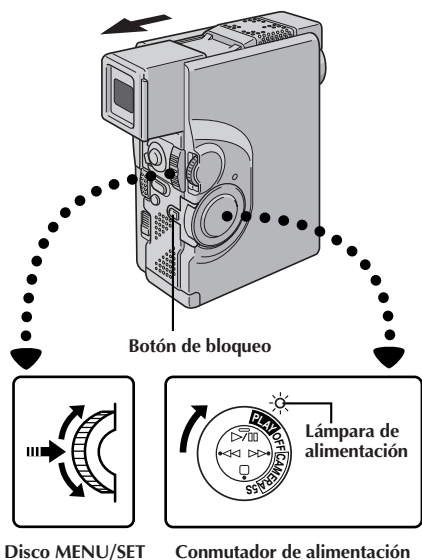

Menú de reproducción

El menú de reproducción le permite ajustar los siguientes parámetros:

El sonido de reproducción (32 kHz, 48 kHz), componente sincronizado, indicación, exhibición y código de tiempo. El siguiente procedimiento se aplica a todos exceptuando el componente sincronizado (ver p. 60, 61).

- 1 SELECCION DE MODO DE OPERACION**
Ajuste el conmutador de alimentación en "PLAY", mientras presiona el botón de bloqueo. Extraiga completamente el visor o abra completamente el monitor LCD.
- 2 ACCESO AL MENU DE REPRODUCCION**
Presione MENU/SET. Aparecerá el menú de reproducción.
- 3 SELECCION DE LA FUNCION**
Mueva la barra iluminada hacia el efecto deseado girando MENU/SET. Presiónelo para activarlo.
- 4 AJUSTE DE LOS PARAMETROS DE FUNCION**
Gire MENU/SET para circular a través de los ajustes disponibles para la función seleccionada y pare cuando aparezca el ajuste deseado. Luego presione MENU/SET para que la barra iluminada se mueva automáticamente hacia "END".
- Para ajustar los parámetros de otras funciones repita los pasos 3 y 4.
- 5 CIERRE DEL MENU**
Presione otra vez MENU/SET para borrar el menú.

Sonido de reproducción

Durante la reproducción la cámara de video detecta el modo de sonido en el cual se ha efectuado la grabación y reproduce el sonido. Seleccione el tipo de sonido que acompañará la reproducción de imagen de su grabación. (32 kHz preajustado en "SOUND 1" y 48 kHz preajustado en "FULL SOUND".)

Sonido de reproducción	Indicación	Sonido de salida
32 kHz	FULL SOUND	Sonido estereofónico
	SOUND 1	
	SOUND 2	
48 kHz	FULL SOUND	Sonido estereofónico
	SOUND 1	El sonido "L" sale por ambos canales
	SOUND 2	El sonido "D" sale por ambos canales

Si desea cambiar el sonido de salida para mirar una cinta grabada en 32 kHz, llame el menú de reproducción en el paso 3 de la página 44, seleccione "32 kHz MODE" y ajústelo en "FULL SOUND", "SOUND 1" o "SOUND 2". Cuando reproduzca una cinta grabada en 48 kHz, ajuste de la misma manera.

NOTAS:

- Usted también puede utilizar el botón **AUDIO MONITOR** del control remoto RM-V713U suministrado para cambiar el sonido de salida (sin tener que acceder al menú de reproducción). Asegúrese de apuntar el control remoto hacia el sensor remoto de la cámara de video.
- Durante la reproducción la cámara de video detecta el modo de sonido en el que se efectuó la grabación. Esta detección no se realiza durante el avance o rebobinado rápido de la cinta. Durante la reproducción el modo de sonido es indicado en la esquina superior izquierda.

Indicación

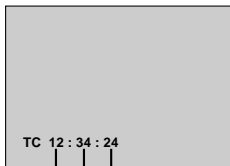

*30 cuadros = 1 segundo

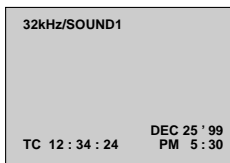
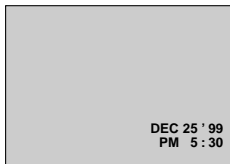

TIME CODE (Indicación del código de tiempo durante la reproducción)

Usted puede llamar a pantalla el código de tiempo durante la reproducción. Esto es especialmente útil para la edición. Esta función está preajustada en "OFF". Para activarla seleccione "TIME CODE" en el menú de reproducción y modifique el ajuste (☞ p. 44).

ON– El código de tiempo es indicado en la pantalla durante la reproducción.

OFF– El código de tiempo no aparece.

DISPLAY (Indicación de la fecha durante la reproducción)

Si la hora ha sido ajustada, la fecha se graba automáticamente independientemente de la señal de video grabada. Usted puede llamar a pantalla o borrar la fecha en cualquier momento durante la reproducción. Esta función está preajustada en "ON". Para desactivarla, seleccione "DISPLAY" en el menú de reproducción y modifique el ajuste (☞ p. 44).

ON– La fecha es indicada en la pantalla durante la reproducción.

OFF– La fecha no aparece.

INDICACION

Usted puede hacer desaparecer las indicaciones de sonido de reproducción, código de tiempo y fecha. Esta función invalida los ajustes "TIME CODE" y "DISPLAY" en el menú de reproducción. El pre-ajuste de fábrica es "ON". Para activar esta función, seleccione "INDICATION" en el menú de reproducción y modifique el ajuste (☞ p. 44).

OFF– Las indicaciones de sonido de reproducción, código de tiempo y fecha no aparecen en la pantalla de reproducción.

ON– Las indicaciones de sonido de reproducción, código de tiempo y fecha son mostradas según como estén ajustados "TIME CODE" y "DISPLAY" en el menú de reproducción.

NOTA:

Si "INDICATION" está ajustado en el menú de modo, "INDICATION" también será ajustado en el mismo ajuste en el menú de reproducción (☞ p. 28, 30).

Existen algunos tipos de conexión básicos. Cuando efectúe las conexiones, refiérase también a los manuales de instrucciones de sus VCR y TV.

A. Conexión a un TV o VCR equipado con un S-VIDEO IN y conectores de entrada A/V

Cuando conecte a un TV o VCR, utilice la estación de anclaje suministrada, un cable opcional de audio/video y un cable S-Video.

Acoplamiento de la estación de anclaje

Primero alinee el perno y el tornillo de dirección de la cámara en la estación de anclaje con el orificio del perno de la cámara de video. Luego, alinee el tornillo de la estación de anclaje con el encaje de la montura del trípode y ajuste el tornillo.

Cuando retire la cámara de video, afloje el tornillo y desmonte la cámara de video.

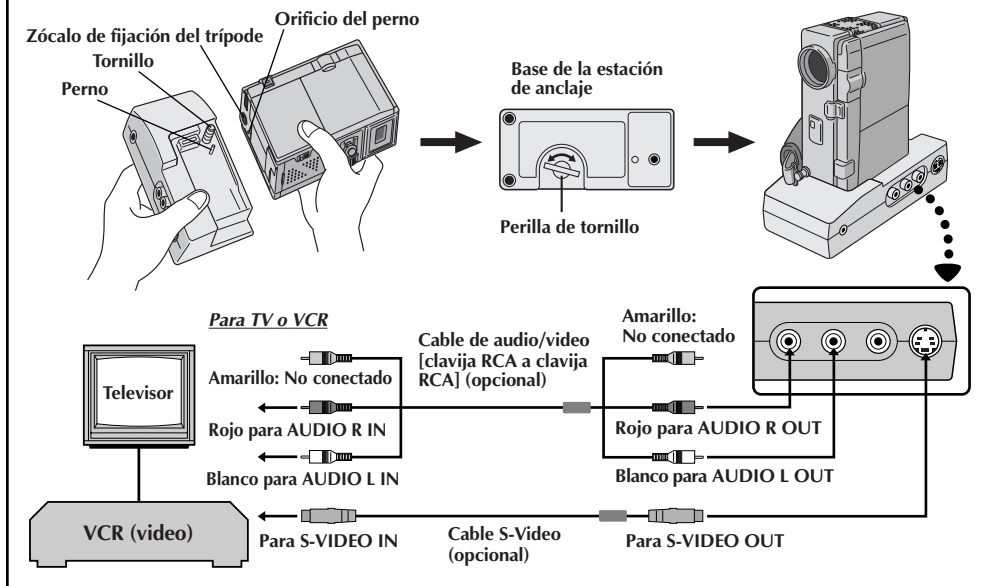

B. Conexión a un TV o VCR equipado solamente con conectores de entrada A/V

Utilice el cable de audio/video suministrado.

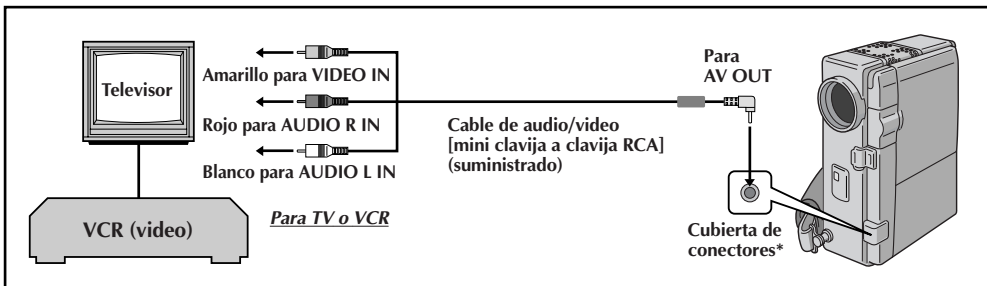

* Cuando conecte los cables, abra esta cubierta.

1 CONFIRMACION DE DESCONEXION DE ALIMENTACION

Asegúrese de que la alimentación de la cámara de video está desconectada.

2 CONEXION DE LA CAMARA DE VIDEO AL TV O VCR

Conecte como se muestra en la ilustración (☞ p. 46).

Si emplea un VCR . . . vaya al paso 3.

De lo contrario . . . vaya al paso 4.

3 CONEXION DE LA SALIDA VCR A LA ENTRADA TV

Refiérase al manual de instrucciones de su VCR.

4 POTENCIA DE ALIMENTACION

Active la cámara de video, el VCR y el TV.

5 SELECCION DEL MODO

Ajuste el VCR en el modo de entrada AUX y ajuste el TV en el modo de VIDEO.

Para seleccionar la visualización o no de la siguiente indicación en el TV conectado . . .

- Fecha/hora, código de tiempo
.... debe ser colocado en "ON" u "OFF" en el menú de reproducción (☞ p. 44).
- Indicación del modo de sonido de reproducción
.... Ajuste el conmutador de operación en "**M**", luego ajuste el conmutador de alimentación en la posición de cámara ("**CAMERA**" o "5S"), mientras presiona el botón de bloqueo. Presione **MENU/SET** y ajuste "ON SCREEN" en el menú de "fecha/hora" (☞ p. 10) en "ON" u "OFF". Luego, ajuste el conmutador de alimentación de nuevo en "**PLAY**".

NOTAS:

- Como alimentación se recomienda emplear un adaptador/cargador de CA en lugar de la batería (☞ p. 9).
- El cable de S-video y el cable de audio/video (clavija RCA a clavija RCA) son opcionales. Asegúrese de utilizar lo siguiente:
 - Cable de S-Video: YTU94146A
 - Cable de audio/video (clavija RCA a clavija RCA): YTU94147A
- Consulte al centro de servicio JVC descrito en la hoja incluida en el paquete para detalles sobre su disponibilidad.
- Nunca conecte cualquier otro cable de audio/video que el cable de audio/video suministrado (mini clavija a clavija RCA) al conector AV OUT de la cámara de video.
- Cuando emplee los cables, asegúrese de conectar el extremo del cable con el filtro del núcleo de la cámara de video. El filtro del núcleo reduce la interferencia.
- Para monitorear la imagen y el sonido provenientes de una cámara de video sin insertar una cinta, ajuste el conmutador de alimentación en "**CAMERA**" o "5S", luego ajuste su TV en el modo de entrada adecuado.
- Asegúrese de ajustar el volumen de sonido del TV al nivel mínimo para evitar aumentos bruscos de sonido cuando se conecta la cámara de video.
- Si usted posee un TV o altavoces que no están especialmente blindados, no coloque los altavoces junto al TV ya que producirá interferencia en la imagen reproducida por la cámara de video.
- Para que la indicación de la cámara de video no aparezca en la pantalla de TV durante la reproducción, ajuste "INDICATION" en "OFF" en el menú de reproducción (☞ p. 44) y presione **DISPLAY** en el control remoto.
- Mientras el cable de audio/video está conectado al conector AV OUT, el sonido no puede ser escuchado por el altavoz.

PC con panel de captura
del conector equipado DV

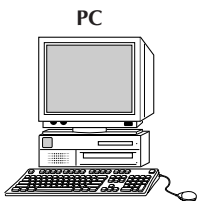

Para
RS-232C



Cable DV
(opcional)

Cable de
conexión PC
(suministrado)

Filtro de
núcleo

Filtro de
núcleo

Para
DV IN/OUT

Al PC
(DIGITAL
STILL)

Abra la
cubierta del
conector.

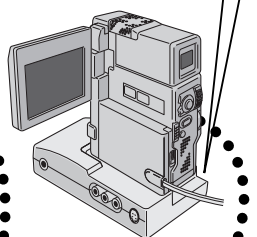
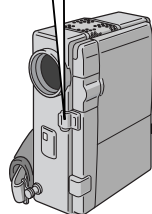

Botón de
bloqueo

Conmutador de
alimentación

Conexión a un computador personal

Esta cámara de video puede transferir imágenes fijas a un computador personal utilizando el software suministrado cuando conecte como es mostrado en la ilustración. También es posible transferir imágenes fijas a un computador personal con un panel de captura de conector equipado DV instalado.

1 CONFIRMACION DEL ESTADO DE DESACTIVACION DE LA ALIMENTACION

Asegúrese de que la cámara de video y el PC estén desactivados.

2 CONEXION AL PC

Conecte la estación de anclaje a su PC utilizando el cable adecuado como se muestra en la ilustración.

- Para colocar la cámara de video a la estación de anclaje, refiérase a "Acoplamiento de la estación de anclaje" en la página 46.

3 ACTIVACION DE LA ALIMENTACION

Gire el conmutador de alimentación de la cámara de video hasta "PLAY" mientras presiona el botón de bloqueo y active el PC.

NOTAS:

- Como alimentación se recomienda emplear un adaptador/cargador de CA en lugar de la batería (p. 9).
- Nunca conecte el cable de conexión PC y el cable DV simultáneamente a la cámara de video. Conecte solamente el cable que desee utilizar para la cámara de video.
- La información de fecha/hora no puede ser capturada en el PC.
- También consulte los manuales de instrucciones del software y del panel de captura del conector equipado DV suministrado.
- Asegúrese de utilizar un cable DV con el filtro de núcleo.

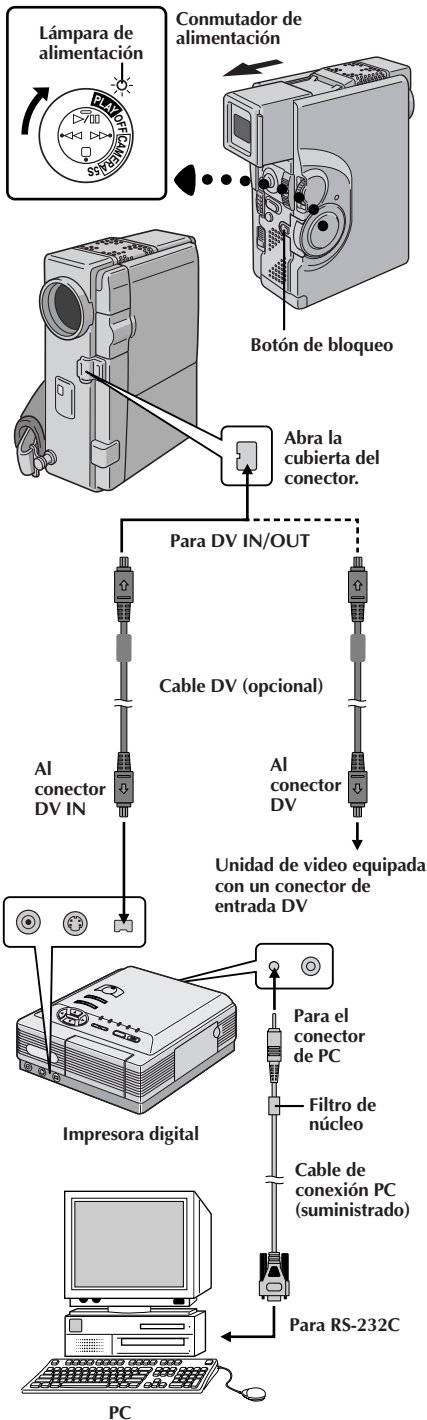

Conexión a una unidad de video equipada con un conector DV

La conexión a la impresora digital GV-DT3 (opcional) le permite imprimir las imágenes o transferir la imagen capturada de la impresora digital a un computador personal. También es posible copiar escenas grabadas de la cámara de video en otra unidad de video equipada con un conector DV. Esta función es llamada copia digital (p. 51), la cual virtualmente no presenta ningún deterioro de imagen ni sonido.

1 CONFIRMACION DEL ESTADO DE DESACTIVACION DE LA ALIMENTACION

Asegúrese de que todas las unidades estén desactivadas.

2 CONEXION DE LA CAMARA DE VIDEO A LA IMPRESORA O A LA UNIDAD DE VIDEO EQUIPADA CON EL CONECTOR DE ENTRADA DV

Efectúe las conexiones al dispositivo en el cual desea conectar utilizando el cable DV, como es mostrado en la ilustración.

3 CONEXION DE LA IMPRESORA AL PC (SI ES NECESARIO)

Conecte el cable de conexión PC (suministrado) al conector de PC de la impresora y al conector RS-232C del PC.

4 ACTIVACION DE LA ALIMENTACION

Gire el conmutador de alimentación de la cámara de video en "PLAY", mientras presiona el botón de bloqueo y active las otras unidades.

NOTAS:

- Como alimentación se recomienda emplear un adaptador/cargador de CA en lugar de la batería (p. 9).
- Para la copia digital, esta cámara de video puede ser conectada solamente a un dispositivo por vez. Esta cámara de video también puede ser utilizada como un grabador (p. 51).
- Si la reproducción fija, reproducción en cámara lenta, avance rápido o rebobinado es intentado con la cámara de video conectada a una unidad de video a través del conector DV, la imagen tomará un efecto similar a un patrón de mosaico colorido o se oscurecerá.
- También consulte los manuales de instrucciones de las unidades conectadas.
- Asegúrese de utilizar un cable DV con el filtro de núcleo.

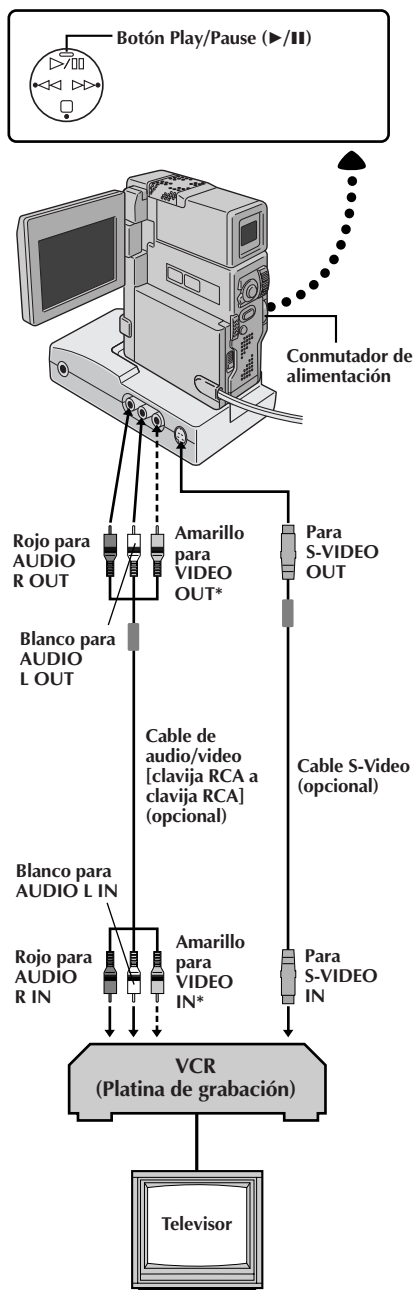

Copia de cintas

- 1 CONEXION DEL EQUIPO**
Conecte la cámara de video y el VCR basándose en la ilustración a la izquierda. También refiérase a las p. 46 y 47.
- 2 PREPARATIVOS PARA LA COPIA**
Coloque el conmutador de alimentación de la cámara de video en "PLAY", conecte la alimentación del VCR e inserte los cassettes apropiados en la cámara de video y en el VCR.
- 3 SELECCION DEL MODO DEL VCR**
Active los modos AUX y pausa de grabación del VCR.
- 4 BUSQUEDA DEL PUNTO PARA EDICION POR INSERCIÓN**
Active el modo de reproducción de la cámara de video para encontrar el punto inmediato previo al punto de edición por inserción. Una vez que lo encuentra, presione ▶/⏸ en la cámara de video.
- 5 INICIO DE LA EDICION**
Presione ▶/⏸ en la cámara de video y active el modo de grabación del VCR.
- 6 PARADA TEMPORAL DE EDICION**
Active el modo de pausa de grabación del VCR y presione ▶/⏸ en la cámara de video.
- 7 EDICION DE SEGMENTOS ADICIONALES**
Repita los pasos de 4 a 6 para edición adicional y al terminar detenga el VCR y la cámara de video.

NOTAS:

- El cable de S-video y el cable de audio/video (clavija RCA a clavija RCA) son opcionales. Asegúrese de utilizar lo siguiente:
 - Cable de S-Video: YTU94146A
 - Cable de audio/video (clavija RCA a clavija RCA): YTU94147A
 Consulte al centro de servicio JVC descrito en la hoja incluida en el paquete para detalles sobre su disponibilidad.
- Usted puede utilizar el conector AV OUT de la cámara de video para la conexión.
- Usted puede utilizar la reproducción con zoom (☞ p. 54), o los efectos para reproducción (☞ p. 55), en el paso 5.
- Antes de iniciar la copia, asegúrese de que las indicaciones no aparecen en el TV conectado. Si aparecen durante la reproducción, las mismas están siendo grabadas en la nueva cinta. Para borrar la indicación del modo de sonido de reproducción presione **DISPLAY** en el control remoto RM-V713U (suministrado).
- Seleccione "DISPLAY" y "TIME CODE" en el menú de reproducción (☞ p. 44) para registrar u omitir la fecha/hora y el código de tiempo en la grabación.
- Para que todas las indicaciones de la cámara de video no aparezcan en la pantalla de TV durante la reproducción, ajuste "INDICATION" en "OFF" en el menú de reproducción (☞ p. 44) y presione **DISPLAY** en el control remoto.

* Conecte cuando el cable S-Video no esté en uso.

Copia digital

También es posible copiar escenas grabadas de la cámara de video en otra unidad de video equipada con un conector DV. Después de que una señal digital es enviada, tal vez exista un poco de deterioro de imagen o sonido.

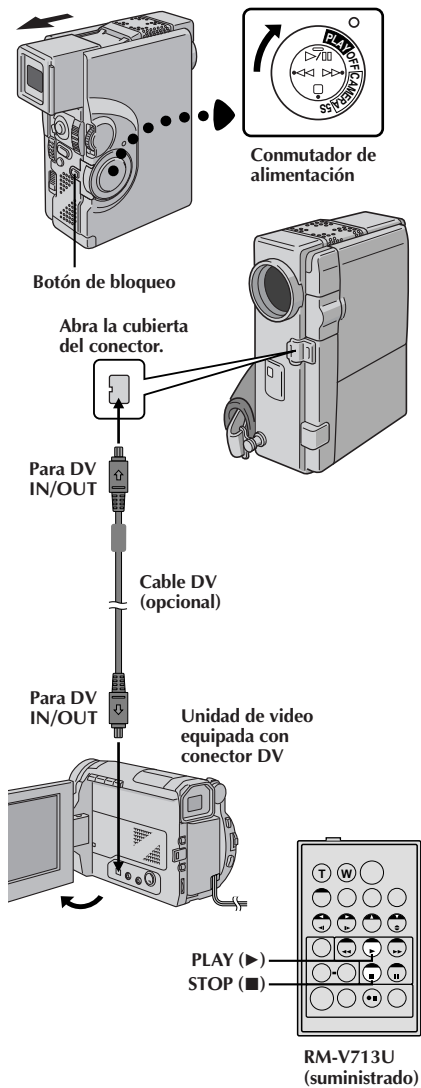

1 CONFIRMACION DEL ESTADO DE DESACTIVACION DE LA ALIMENTACION

Asegúrese de que la alimentación de la cámara de video esté desactivada.

2 CONEXIONES

Conecte la cámara de video a su unidad de video equipada con un conector DV utilizando el cable DV (opcional) como se muestra en la ilustración.

3 INICIO DE LA REPRODUCCION

Presione ▶ para reproducir la cinta fuente.

4 INICIO DE LA GRABACION

Mientras observa la reproducción en el monitor, active el modo de grabación de la unidad de video del conector equipado DV desde el punto en la cinta fuente en la cual desea iniciar la grabación.

NOTAS:

- Como alimentación se recomienda emplear un adaptador/cargador de CA en lugar de la batería (☞ p. 9).
- Si el control remoto es utilizado con un reproductor y un grabador que son unidades de video JVC, ambas unidades ejecutarán la misma operación. Para evitar que esto ocurra, presione los botones de ambas unidades.
- Para la copia digital, esta cámara de video puede ser conectada solamente a un dispositivo por vez. Esta cámara de video también puede ser utilizada como un grabador.
- Si una porción en blanco imagen movida es reproducida en el reproductor durante la copia, la copia puede interrumpirse de manera que una imagen inusual no es copiada.
- Aunque el cable DV esté conectado correctamente, algunas veces la imagen puede no aparecer en el paso 3. Si ocurre lo arriba mencionado, desactive la alimentación y efectúe las conexiones nuevamente.
- Si el "Zoom de reproducción" (☞ p. 54), "Efectos especiales de reproducción" (☞ p. 55) o "Modo de fotografiado" es probado durante la reproducción, solamente la imagen de reproducción original grabada en la cinta es exteriorizada del conector DV IN/OUT.
- Asegúrese de utilizar un cable DV con el filtro de núcleo.

Para utilizar esta cámara de video como un grabador . . .

1. Gire el conmutador de alimentación hasta "PLAY" mientras presiona el botón de bloqueo.
2. Conecte el cable DV como se muestra en la ilustración y coloque un cassette para la grabación.
3. Presione **START/STOP** para activar el modo de pausa de grabación. "DV IN" aparece en la pantalla.
4. Presione **START/STOP** para iniciar la grabación. "DV IN" cambia para "DV IN".
5. Presione **START/STOP** nuevamente para activar el modo de pausa de grabación. "DV IN" retorna a "DV IN".

NOTAS:

- Durante la copia digital, la imagen es copiada utilizando el modo de grabación seleccionado en el menú de modo (☞ p. 12).
- La copia digital es realizada en el modo de sonido grabado en la cinta original, independientemente del ajuste actual "SOUND MODE" (☞ p. 30).

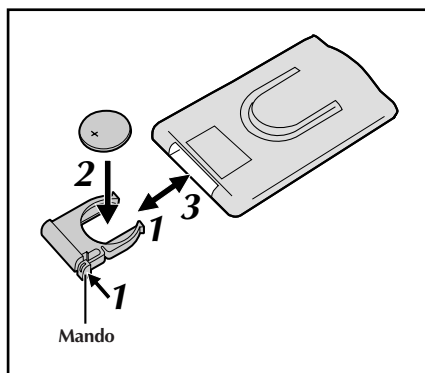

El control remoto con funciones completas puede operar a distancia esta cámara de video así como también las operaciones básicas (reproducción, parada, pausa, avance rápido y rebobinado) de su VCR. El control remoto hace posible funciones adicionales de reproducción.

Colocación de la pila

El control remoto usa una sólo pila de litio (CR2025).

1 EXTRACCIÓN DEL PORTAPILAS

Extraiga el portapilas presionando el mando como es mostrado.

2 INSERCIÓN DEL PORTAPILAS

Coloque la pila de litio en el portapilas y asegúrese de que la marca "+" se vea.

3 REINSERCIÓN DEL PORTAPILAS

Deslice el portapilas dentro de la unidad hasta que escuche un "clik".

- Lea "Precauciones sobre la pila de litio" en la página 2.

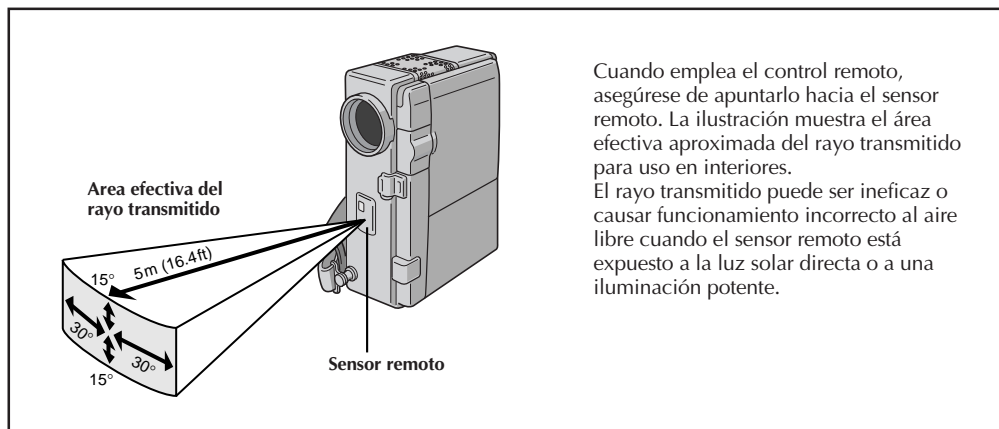

Cuando emplea el control remoto, asegúrese de apuntarlo hacia el sensor remoto. La ilustración muestra el área efectiva aproximada del rayo transmitido para uso en interiores. El rayo transmitido puede ser ineficaz o causar funcionamiento incorrecto al aire libre cuando el sensor remoto está expuesto a la luz solar directa o a una iluminación potente.

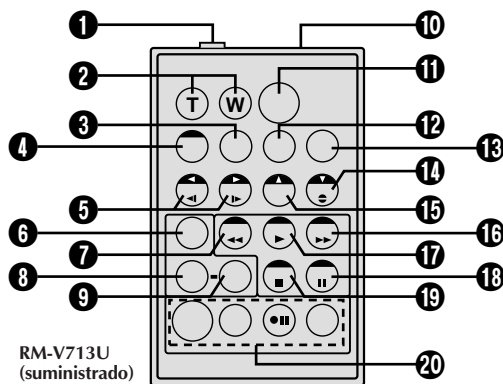

Botones	Funciones	
	Con el conmutador de alimentación de la cámara de video colocado en la posición de cámara ("CAMERA" o "5S").	Con el conmutador de alimentación de la cámara de video colocado en "PLAY".
1 Conector de entrada de pausa (PAUSE IN)	—	☞ p. 57
2 Botones del zoom (T/W)	Alejamiento/acercamiento de la imagen (☞ p. 20)	Alejamiento/acercamiento de la imagen (☞ p. 54)
3 Botón de indicación (DISPLAY)	—	☞ p. 50
4 Botón de cambio (SHIFT)	—	☞ p. 54
5 Botones de rebobinado/avance lento (SLOW) Botones izquierda/derecha	— —	☞ p. 54 ☞ p. 54
6 Botón de fundido/reemplazo de imagen (FADE/WIPE)	—	☞ p. 57
7 Botón REW	—	Rebobinado, Búsqueda rápida reversible (☞ p. 42, 43)
8 Botón de efecto (EFFECT)	—	☞ p. 55
9 Botón de activación/desactivación de efectos (EFFECT ON/OFF)	—	☞ p. 55
10 Ventanilla de transmisión del rayo infrarrojo	Transmite el rayo de señales.	
11 Botón de inicio/parada de grabación (START/STOP)	Funciona de la misma forma que el botón de inicio/parada de grabación de una cámara de video.	
12 Botón de monitor de audio (AUDIO MONITOR)	—	☞ p. 45
13 Botón de ajuste MBR (MBR SET)	—	☞ p. 56
14 Botón de bajar Botón de copia de audio (A.DUB)	— —	☞ p. 54 ☞ p. 62
15 Botón de subir	—	☞ p. 54
16 Botón FF	—	Avance rápido, Búsqueda rápida progresiva (☞ p. 42, 43)
17 Botón PLAY	—	Inicio de reproducción (☞ p. 42)
18 Botón PAUSE	—	Pausa (☞ p. 43)
19 Botón STOP	—	Parada (☞ p. 42)
20 Botones de edición R.A. (R.A.EDIT)	—	☞ p. 56 – 61

Commutador de alimentación

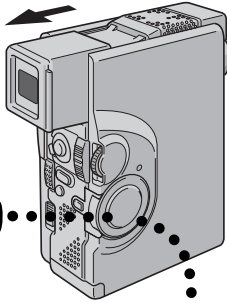
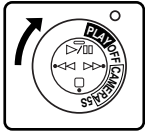

Botón de reproducción (▶)

Botón de parada (■)

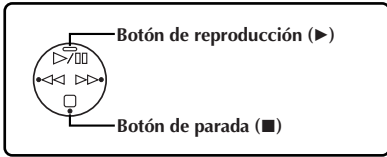

Sensor remoto

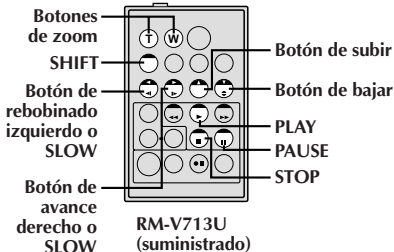
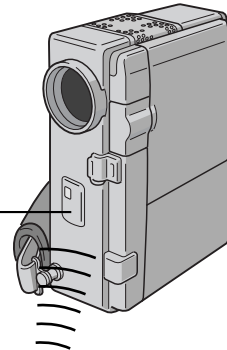

Reproducción normal



Presione T



Para mover la imagen, presione (derecha) mientras mantiene presionado SHIFT hacia abajo

FUNCION: Reproducción en cámara lenta**PROPOSITO:**

Le permite la búsqueda en velocidad lenta en cualquier dirección.

OPERACION:

- 1) Para cambiar de reproducción normal a cámara lenta, presione **PAUSE** (■) en el punto donde desea inicial la reproducción en cámara lenta.
 - 2) Presione **SLOW** (◀ o ▶). Después de reproducir por aprox. 1 minuto en rebobinado lento o aprox. 2 minutos en avance lento, se reanuda la reproducción normal.
- Para parar la reproducción en cámara lenta en progreso, presione **PLAY** (▶).

NOTAS:

- Durante la reproducción en cámara lenta y debido al procesamiento de imagen digital, la imagen puede tener un efecto de mosaico.
- Después de presionar **SLOW** (◀ o ▶), puede aparecer una imagen fija durante unos pocos segundos, luego la pantalla mostrará un fondo azul durante unos pocos segundos. Esto no es un fallo.
- Puede haber un pequeño margen entre el punto seleccionado para inicio de la reproducción en cámara lenta y el punto de inicio en el cual la cámara de video realmente comienza la reproducción en cámara lenta.
- Durante la reproducción en cámara lenta ocurrirán disturbios en el video y la imagen podrá parecer inestable, especialmente con imágenes estacionarias. Esto no es una falla.
- Durante la reproducción en cámara lenta, presione **PAUSE** (■) para interrumpir la reproducción.

FUNCION: Reproducción de fotograma por fotograma**PROPOSITO:**

Permite la búsqueda de fotograma por fotograma.

OPERACION:

- 1) Para cambiar de reproducción normal a la reproducción de fotograma por fotograma, presione **PAUSE** (■) en el punto donde desea iniciar la reproducción de fotograma por fotograma.
- 2) Presione **PAUSE** (■) reiteradamente. Cada vez que sea presionado, el fotograma será reproducido.

FUNCION: Zoom de reproducción**PROPOSITO:**

Para amplificar la imagen grabada hasta 10X en cualquier momento de la reproducción.

OPERACION:

- 1) Presione **PLAY** (▶) para encontrar la escena de interés.
 - 2) Presione los botones zoom (T/W) en el control remoto. Asegúrese que el control remoto esté apuntado hacia el sensor remoto de la cámara de video. Presionando **T** activa el enfoque en primer plano.
 - 3) Usted puede mover la imagen dentro de la pantalla para encontrar una sección particular de la fotografía. Mantenga presionado **SHIFT** y presione (izquierda), (derecha), (arriba) o (abajo).
- Para finalizar el zoom, mantenga presionado **W** hasta que la amplificación retorne a normal. O presione **STOP** (■) y luego presione **PLAY** (▶).

NOTAS:

- El zoom puede ser empleado durante la reproducción en cámara lenta o de imagen fija.
- Durante el procesamiento de imagen digital la imagen puede presentar calidad reducida.

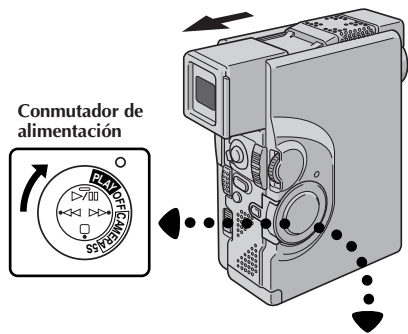

Conmutador de alimentación

Botón de reproducción (▶)

PLAYBACK EFFECT	
OFF	
1	CLASSIC FILM
2	MONOTONE
3	SEPIA
4	STROBE
5	VIDEO ECHO

Menú de selección
PLAYBACK EFFECT

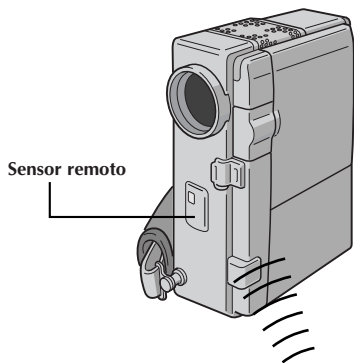

Sensor remoto

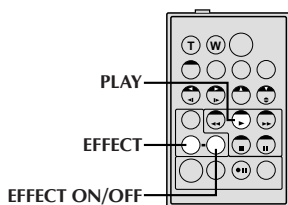

RM-V713U
(suministrado)

FUNCION: Efectos especiales de reproducción

PROPOSITO:

Le permite agregar efectos creativos a la imagen reproducida. Usted puede usar cualquiera de los 5 efectos.

OPERACION:

- 1) Para iniciar la reproducción, presione **PLAY** (▶).
 - 2) Apunte el control remoto hacia el sensor remoto de la cámara de video y presione **EFFECT**. El menú de selección **PLAYBACK EFFECT** aparece.
 - 3) Mueva la barra iluminada hacia el efecto deseado presionando **EFFECT**. La función seleccionada se activa y después de 2 segundos el menú desaparece.
- Para desactivar el efecto seleccionado presione **EFFECT ON/OFF** en el control remoto. El presionarlo otra vez reactiva el efecto seleccionado.
 - Para cambiar el efecto seleccionado, repita desde el paso 2 de la "OPERACION" de arriba.

NOTAS:

- Cuando algunos Efectos especiales de reproducción son utilizados, los modos de fotografiado Multianalizador 4 y Multianalizador 9 (ver p. 26) no están disponibles.
- Los efectos que pueden ser utilizados durante la reproducción son: Película clásica, blanco y negro, sepia, efecto estroboscópico y eco de video. Los efectos funcionan de la misma manera en la reproducción y en la grabación. Para más información, refiérase a la página 35.

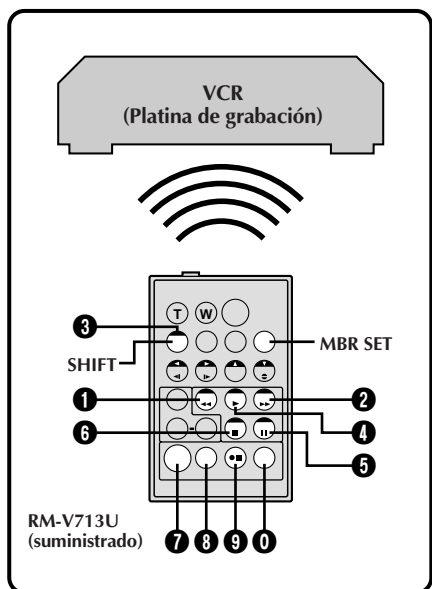

Edición por montaje aleatorio [Edición R.A.]

Utilizando su cámara de video como reproductor fuente usted puede crear fácilmente videos editados. Es posible seleccionar un máximo de 8 "cortes" para edición automática en cualquier orden que desee. La edición R.A. se realiza más fácilmente cuando se instala un MBR (control remoto para múltiples marcas, p. 52) RM-V713U, para operar su marca de VCR (vea la LISTA DE CODIGOS DEL VCR), pero también puede ser realizada operando el VCR manualmente. Antes de la operación, asegúrese que la pila de litio esté colocada en el control remoto RM-V713U (p. 52).

AJUSTE DEL CODIGO DEL CONTROL REMOTO/VCR

1 AJUSTE DEL CONTROL REMOTO PARA OPERAR EL VCR

Desconecte la alimentación del VCR y apunte el control remoto hacia el sensor infrarrojo del VCR. Luego, refiriéndose a la LISTA DE CODIGOS DEL VCR de la izquierda, mantenga presionado **MBR SET** y presione el botón (A), después el (B).

- El código queda automáticamente ajustado una vez que usted suelta **MBR SET** y se conecta la alimentación del VCR.

2 OPERACION DEL VCR

Asegúrese de que la alimentación del VCR esté conectada. Luego mantenga presionado **SHIFT**, y presione el botón correspondiente a la función deseada en el control remoto. Las funciones que el control remoto puede operar son: PLAY, STOP, PAUSE, FF, REW y VCR REC STBY (no es necesario presionar **SHIFT** para esta última).

Ahora usted está listo para intentar la edición de conjuntos aleatorios.

IMPORTANTE

Aunque el MBR es compatible con los VCR de JVC, y con los de otros muchos fabricantes, puede no funcionar con el suyo o puede ofrecer funciones limitadas.

NOTAS:

- Si la alimentación del VCR no queda conectada en el paso 1, intente otro código de la LISTA DE CODIGOS DEL VCR.
- Algunas marcas de VCR no conectan la alimentación automáticamente. En este caso, conecte manualmente la alimentación e intente el paso 2.
- Si el control remoto no es capaz de controlar el VCR, utilice los controles del VCR.
- Cuando se agote la batería del control remoto, la marca de VCR que haya ajustado se borrará. En tal caso, sustituya la batería vieja por una nueva y vuelva a ajustar la marca.

LISTA DE CODIGOS DEL VCR

NOMBRE DE LA MARCA VCR	BOTONES (A) (B)	NOMBRE DE LA MARCA VCR	BOTONES (A) (B)
GE	1 1	PHILIPS	3 3
	9 2		7 2
	9 0	PANASONIC	1 3
	9 4		1 7
HITACHI	6 6		1 1
	6 3		9 4
JVC A	9 1	RCA	9 2
	9 6		9 4
	B	9 3	6 6
MAGNAVOX	9 5	6 6	
	1 1	6 3	
	7 1	9 0	
	7 6	SANYO	3 6
MITSUBISHI	6 7		3 5
	6 8	SHARP	1 5
NEC	3 7		1 0
	3 8	SONY	6 5
PHILIPS	1 9		6 0
	9 5		3 9
	1 1		3 1
	9 4	TOSHIBA	6 9
9 1	6 1		
9 6	ZENITH	1 6	
1 2			

EFFECTUE LAS CONEXIONES

Refiérase también a las págs. 46, 47 y 49.

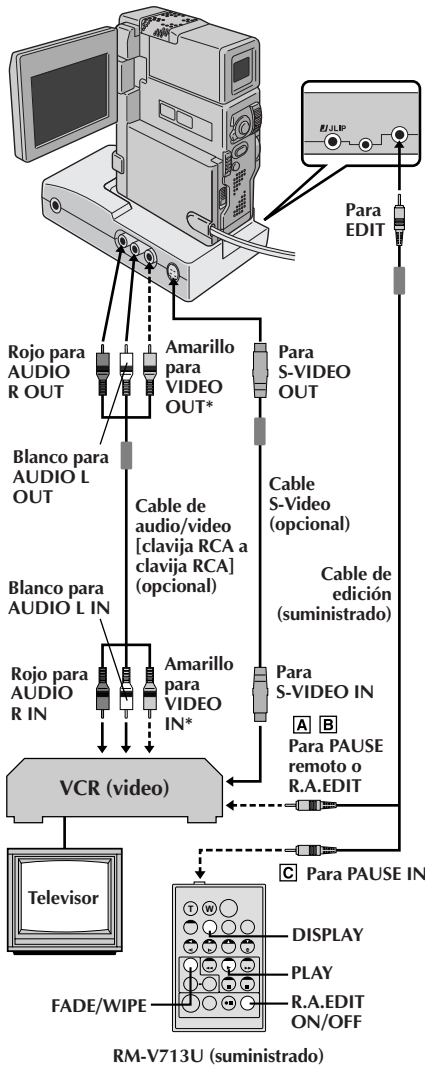

RM-V713U (suministrado)

* Conecte cuando el cable S-Video no esté en uso.

1 CONECTE A . . .

- A UN VCR DE JVC QUE ESTA EQUIPADO CON TERMINAL PAUSE REMOTO**
Conecte el cable de edición al terminal PAUSE remoto.
- B EL VCR JVC NO ESTA EQUIPADO CON TERMINAL PAUSE REMOTO SINO CON UN CONECTOR R.A.EDIT**
Conecte el cable de edición al conector R.A.EDIT.
- C VCR DE TIPO DIFERENTE AL A O B**
Conecte el cable de edición al conector PAUSE IN del RM-V713U.

2 PREPARACION DE LA CAMARA DE VIDEO

Inserte una cinta grabada y ajuste el conmutador de alimentación en "PLAY", mientras presiona el botón de bloqueo.

3 PREPARACION DEL VCR

Conecte la alimentación, inserte una cinta para grabar y active el modo AUX (refiérase a las instrucciones del VCR).

SELECCIONE LAS ESCENAS

4 INICIO DE REPRODUCCION DE LA FUENTE

Presione **PLAY** (▶) y luego presione **R.A.EDIT ON/OFF** en el control remoto. Asegúrese de apuntar el control remoto hacia el sensor remoto de la cámara de video.

- Aparece el menú de edición por montaje aleatorio.

5 ACTIVACION DE APARICION DE IMAGEN POR FUNDIDO/REEMPLAZO DE IMAGEN (SI ES NECESARIO)

Presione **FADE/WIPE** en el control remoto.

- Circule por los efectos presionando repetidamente el botón y deteniéndose cuando visualice el efecto que desea utilizar.
- No es posible utilizar reemplazo/disolución de imagen al principio del programa 1.

NOTAS:

- El cable de S-video y el cable de audio/video (clavija RCA a clavija RCA) son opcionales. Asegúrese de utilizar lo siguiente:
 - Cable de S-Video: YTU94146A
 - Cable de audio/video (clavija RCA a clavija RCA): YTU94147A
 Consulte al centro de servicio JVC descrito en la hoja incluida en el paquete para detalles sobre su disponibilidad.
- Usted puede utilizar el conector AV OUT de la cámara de video para la conexión.
- Antes de la edición por montaje aleatorio asegúrese de que las indicaciones no aparezcan en el monitor de TV. Si aparecen durante la edición por montaje aleatorio, serán grabadas en la nueva cinta. Para borrar la indicación del modo de sonido de reproducción presione **DISPLAY** en el control remoto. Seleccione "DISPLAY" y "TIME CODE" en el menú de reproducción (☞ p. 44) para llamar o borrar la fecha/hora y el código de tiempo en la grabación. Para llamar o borrar todas las indicaciones excepto para el indicador del menú de edición de montaje aleatorio, ajuste "INDICACION" en "OFF" en el menú de reproducción (☞ p. 44) y presione **DISPLAY** en el control remoto. Cuando se inicia la edición por montaje aleatorio, la indicación de la misma desaparece y no es grabada en la nueva cinta.

Commutador de alimentación

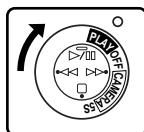

Programa

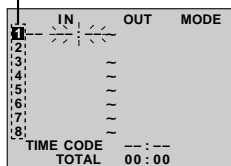

Menú de edición de conjuntos aleatorios

Sensor remoto

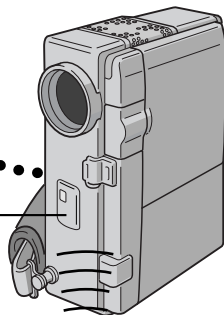

RM-V713U (suministrado)

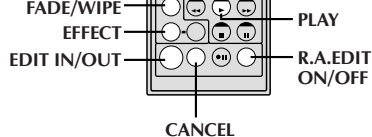

SELECCIONE LAS ESCENAS (cont.)

6 AJUSTE DEL PUNTO DE INSERCIÓN DE EDICIÓN

Al principio de la escena presione **EDIT IN/OUT** en el control remoto. La posición de entrada de edición aparece en el menú de edición por montaje aleatorio.

7 AJUSTE DEL PUNTO DE CORTE DE EDICIÓN

Al principio de la escena presione **EDIT IN/OUT**. La posición de corte de edición aparece en el menú de edición por montaje aleatorio.

8 ACTIVACION DE FUNDIDO/REEMPLAZO DE IMAGEN EN LA TRANSICIÓN DE ESCENA (SI ES NECESARIO)

Presione **FADE/WIPE**.

- Circule por los efectos presionando el botón repetidamente y deténgase cuando visualice el efecto que desee.
- Si seleccionó un efecto de fundido/reemplazo de imagen en el punto de corte de edición, el efecto se aplicará automáticamente al siguiente punto de inserción de edición.
- Es imposible emplear reemplazo de imagen/disolución al fin de la última escena.
- Cuando utilice efectos de fundido/reemplazo de imagen, el tiempo será incluido en el tiempo total (esto no se aplica a reemplazo/disolución de imagen).

9 UTILICE EFECTOS ESPECIALES DE REPRODUCCIÓN (SI ES NECESARIO)

p. 55)

Presione **EFFECT**.

10 CONTINUACION DE LA EDICIÓN

Repita los pasos de 6 a 9.

- Para cambiar los puntos ya registrados, presione **CANCEL** en el control remoto. Los puntos registrados son borrados uno de cada vez, partiendo del punto más recientemente registrado.
- Si no está empleando el fundido/reemplazo de imagen o el programa AE con efectos especiales, repita los pasos 6 y 7 solamente.

NOTAS:

- Cuando la cinta fuente tiene más de 2 códigos de tiempo idénticos (ver p. 21), la cámara de video puede no encontrar el punto de inserción de edición que usted selecciona y puede ocurrir un fallo.
- Cuando seleccione una escena, coloque los puntos de inserción y corte de edición de tal manera que haya una diferencia relativamente grande entre ellos.
- Si el tiempo de búsqueda de un punto de inserción de edición excede los 5 minutos, el modo de pausa de grabación de la platina de grabación se desactivará y la edición no se realizará.
- Si hay porciones sin grabar antes o después de los puntos de inserción y corte de edición, la pantalla de color azul puede quedar incluida en la versión editada.
- Como los códigos de tiempo registran tiempo con precisión de segundos solamente, el tiempo total de los códigos de tiempo puede no coincidir exactamente con el tiempo total del programa.
- El desconectar la alimentación de la cámara de video borra todos los puntos registrados de inserción y corte de edición.
- Si usted utiliza el modo sepia o blanco y negro desde el programa AE con efectos especiales no podrá usar disolución ni fundido en blanco y negro. En este caso el indicador de disolución o de fundido en blanco y negro comienza a parpadear. Una vez que registra el próximo punto de inserción de edición, el modo se desactiva. Para combinar estos modos, utilice sepia o blanco y negro durante la grabación y luego utilice disolución o fundido en blanco y negro durante la edición por montaje aleatorio.

EDICION AUTOMATICA EN UN VCR

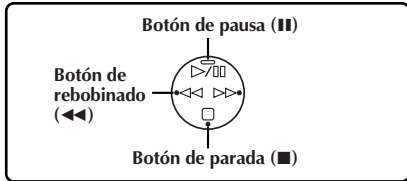
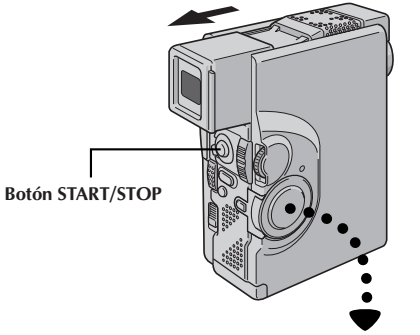

	IN	OUT	MODE
1	00 : 25	02 : 05	□ P
2	07 : 18	08 : 31	□ P
3	03 : 33	05 : 53	□ B/W
4	09 : 30	13 : 15	□
5	15 : 55	16 : 20	□
6			
7			
8			
	TIME CODE	16 : 30	
	TOTAL	9 : 39	

Menú de edición de conjuntos aleatorios

11 PREPARACION DE LA CINTA FUENTE

Rebobine la cinta en la cámara de video hasta el principio de la escena que desea editar y presione **PAUSE (II)**.

12 ACTIVACION DEL MODO DE PAUSA DE GRABACION DEL VCR

Apunte el control remoto hacia el panel frontal del VCR y presione **VCR REC STBY (●II)**, o active manualmente el modo de pausa de grabación del VCR.

13 INICIO DE LA EDICION

Presione **START/STOP** en la cámara de video. La edición procede como se la programó hasta el fin de la última escena registrada.

- El presionar **START/STOP** en el control remoto no inicia la edición.
- Cuando la copia ha terminado, la cámara de video ingresa en el modo de pausa, y el grabador ingresa en el modo de pausa de grabación.
- Si usted no registra el punto de corte de edición, la cinta será copiada automáticamente hasta el fin.

14 PARADA DE EDICION

Active el modo de parada en la cámara de video y en el VCR.

Para que desaparezca la indicación del contador de edición de conjuntos aleatorios, presione **R.A.EDIT ON/OFF** en el control remoto.

NOTAS:

- El presionar **R.A.EDIT ON/OFF** en el control remoto borra todos los ajustes registrados durante la edición por montaje aleatorio.
- Cuando el cable de edición está conectado al terminal pausa durante la copia, asegúrese de que el control remoto esté apuntado al sensor del VCR y que la ruta entre los dos esté desobstruida.
- La edición por montaje aleatorio puede no funcionar correctamente cuando emplea una cinta que incluye varios códigos de tiempo duplicados (p. 21).

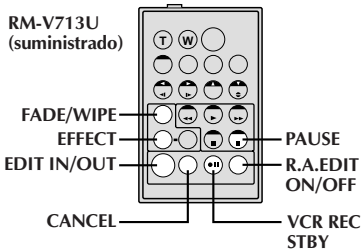
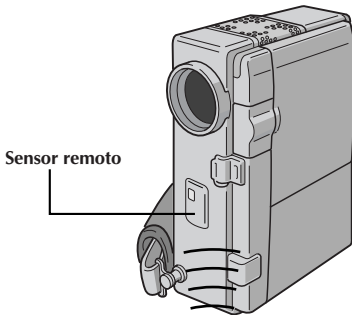

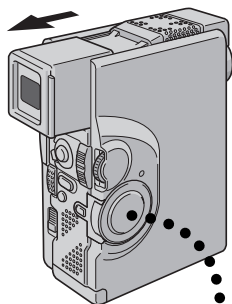

Programa 1

	IN	OUT	MODE
1			
2			
3			
4			
5			
6			
7			
8			
TIME CODE			
TOTAL	00	00	

Menú de edición por montaje aleatorio

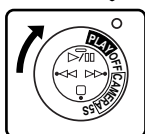

Conmutador de alimentación

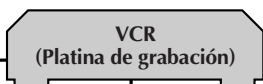

Televisor

VCR
(Platina de grabación)

Sensor remoto

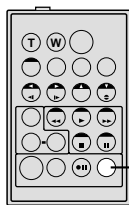
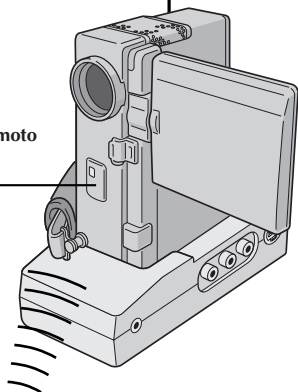
RM-V713U
(suministrado)R.A.EDIT
ON/OFF

Para una edición más precisa

Algunos VCR efectúan la transición del modo de pausa de grabación al de grabación más rápido que otros. Aunque usted comience la edición en la cámara de video y el VCR exactamente al mismo tiempo, podrá perder escenas deseadas o hallar que ha grabado escenas que no desea. Para lograr una cinta bien editada, confirme y ajuste la sincronización de la cámara de video de acuerdo con la del VCR.

DIAGNOSIS DEL VCR EN BASE A LA SINCRONIZACION DE LA CAMARA DE VIDEO

1 PREPARATIVOS PARA LA EDICION R.A.

Reproduzca la cinta en la cámara de video y apunte el control remoto hacia el sensor remoto de la cámara de video y presione R.A.EDIT ON/OFF.

- Aparecerá "Menú de edición por montaje aleatorio".

2 SELECCION DE UNA ESCENA

Efectúe la edición por montaje aleatorio en el programa 1 exclusivamente. Para verificar la sincronización entre el VCR y la cámara de video, seleccione el principio de una transición de escena como el punto de inserción de edición.

3 REPRODUCCION DE LA ESCENA COPIADA

- Si quedaron grabadas algunas imágenes de la escena anterior a la transición que usted seleccionó como punto de inserción de edición, ello significa que su VCR pasa rápidamente del modo de pausa de grabación al de grabación.
- Si la escena que usted intentó copiar está iniciada, el VCR será lento para iniciar la grabación.

AJUSTE DEL VCR EN BASE A LA SINCRONIZACION DE LA CÁMARA DE VIDEO

4 ACCESO AL MENU DE REPRODUCCION

Apunte el control remoto hacia el sensor remoto de la cámara de video y presione **R.A.EDIT ON/OFF** para borrar el menú de edición por montaje aleatorio y presione **MENU/SET**. Aparecerá el menú de reproducción.

5 SELECCION DE LA FUNCION

Mueva la barra iluminada hacia "SYNCHRO" girando **MENU/SET** y luego presiónelo. Se iluminará el valor de "SYNCHRO".

6 INGRESO DE DATOS DE CORRECCION

Basándose en el diagnóstico realizado (ver p. 60), usted puede aumentar la velocidad del VCR girando arriba **MENU/SET**. Usted también puede reducir la velocidad del VCR girando abajo **MENU/SET**. Los límites de ajuste van de -1,3 a +1,3 segundos en incrementos de 0,1 segundo.

7 CIERRE DEL MENU

Presione dos veces **MENU/SET**.

- Ahora efectúe la edición por montaje aleatorio comenzando por el paso 4 en la página 57.

NOTAS:

- Antes de efectuar la edición por montaje aleatorio realice algunas pruebas para verificar que el valor que usted ha ingresado es adecuado o no y efectúe los ajustes de acuerdo a ello.
- Dependiendo del grabador, puede haber situaciones en las que la diferencia de sincronización no puede ser completamente corregida.

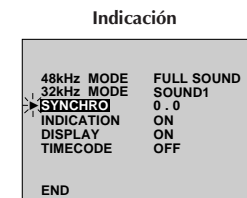
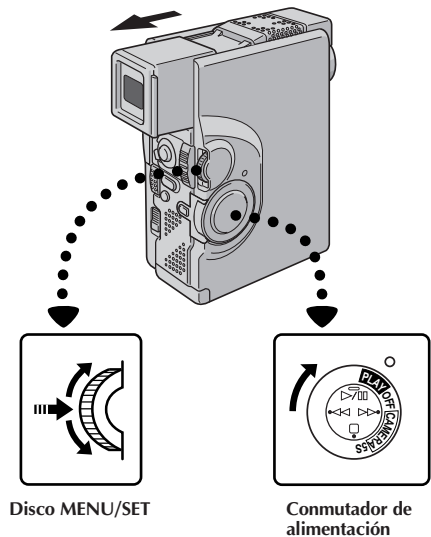

Menú de reproducción

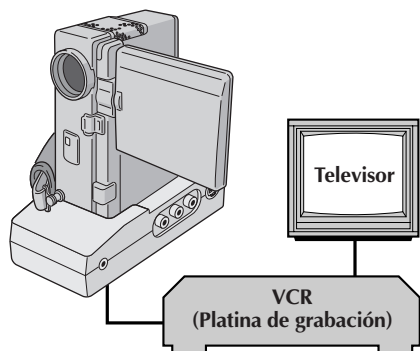
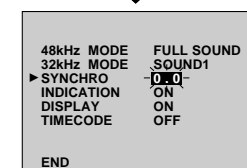

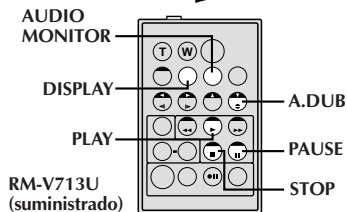
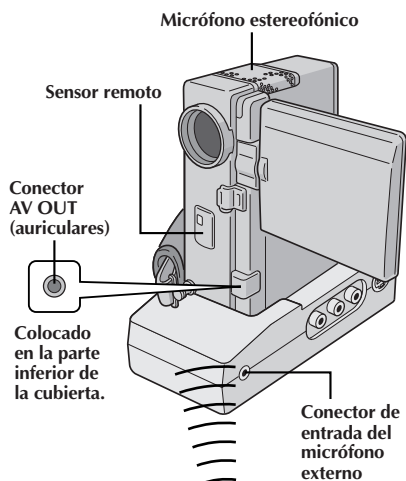
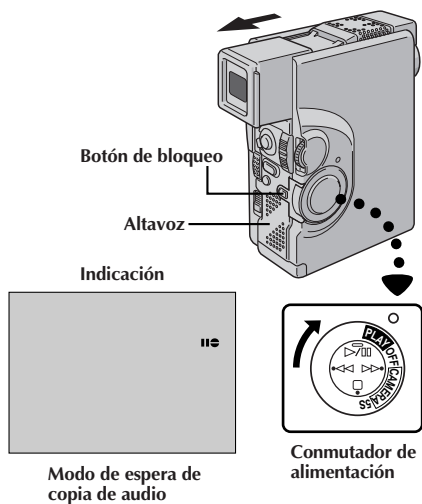

Copia de audio

La pista de audio puede ser modificada a medida sólo cuando se la graba en el modo de 32 kHz (☞ p. 30).

NOTAS:

- La copia de audio no es posible en una cinta grabada en 48 kHz, en una cinta grabada en el modo LP o en una porción sin grabar de la cinta.
- Para efectuar la copia de audio mirando el televisor, efectúe las conexiones (☞ p. 46).

1 BUSQUEDA DEL PUNTO DE INSERCIÓN DE EDICIÓN

Reproduzca la cinta para ubicar el punto dónde iniciará la edición y presione PAUSE (II).

2 CONEXIÓN DEL MICROFONO EXTERNO

Manteniendo presionado A.DUB (☉) en el control remoto, presione PAUSE (II). Aparece "II☉".

3 INICIO DE LA COPIA

Presione PLAY (▶), luego comience la "narración".

- Hable en el micrófono.

4 PAUSA DURANTE LA COPIA

Presione PAUSE (II).

5 PARADA DE LA COPIA

Presione STOP (■).

NOTAS:

- La copia de audio también es posible utilizando un micrófono opcional, el cual deberá ser conectado al cable de audio suministrado, con el cable de audio conectado al conector de entrada del micrófono externo (MIC) de la estación de anclaje. El cable de audio suministrado reduce la interferencia.
- Mientras el micrófono opcional está conectado es imposible emplear el micrófono incorporado.
- Cuando edita en una cinta que fue grabada a 32 kHz, las bandas de sonido vieja y nueva son grabadas independientemente.
- Para seleccionar el sonido deseado para la reproducción, presione AUDIO MONITOR en el control remoto.
- Si usted copia sobre un espacio sin grabar de la cinta, el sonido puede quedar interrumpido. Asegúrese de editar sólo las áreas grabadas.
- Si se produce acoplo o pitido durante la reproducción en TV, separe el micrófono de la cámara de video del TV, o reduzca el volumen del TV.
- El sonido no se oye por el altavoz durante la copia de audio. Para oír el sonido conecte los auriculares opcionales al conector AV OUT (auriculares).
- Si usted cambia de 32 a 48 kHz durante la grabación y luego utiliza la cinta para copia de audio, la copia no podrá realizarse desde el punto en que comenzó a grabar en 48 kHz.
- Durante la copia de audio cuando la cinta se mueve hacia escenas grabadas en el modo LP, las escenas grabadas a 48 kHz o una porción sin grabar, la copia de audio para y aparece "ERROR! REFER MANUAL".

Sonido de grabación	Indicación	Sonido de salida
32 kHz	FULL SOUND	Las bandas de sonido original y nueva se combinan en una salida estereofónica.
	SOUND 2	La nueva banda de sonido sale por ambos canales "I" y "D" en forma estereofónica.
	SOUND 1	La banda de sonido original sale por los canales "I" y "D" en forma estereofónica.

Si después de seguir los pasos en la tabla de abajo el problema persiste, consulte con su agente JVC más cercano.

La cámara de video es un mecanismo controlado por un microcomputador. El ruido y la interferencia externa (proveniente de un TV, radio, etc.), puede evitar que funcione correctamente. En tales casos, primero desconecte la unidad de alimentación de la cámara de video (batería, adaptador/cargador de CA, etc.), y espere unos minutos, luego vuelva a conectarla y proceda normalmente desde el principio.

SINTOMA	CAUSAS POSIBLES	ACCION CORRECTIVA
1. No hay alimentación.	1. <ul style="list-style-type: none"> • La alimentación no está correctamente conectada. • La batería está agotada. • El monitor LCD no está abierto completamente o el visor no está estirado totalmente durante la grabación. 	1. <ul style="list-style-type: none"> • Conecte firmemente el adaptador/cargador de CA (☞ p. 9). • Reemplace la batería agotada por una cargada (☞ p. 8, 9). • Abra el monitor LCD completamente o extraiga el visor. El monitor LCD se activa/desactiva cuando está abierto/cerrado a 90° aprox. mientras el conmutador de alimentación es ajustado en cualquier posición, excepto "OFF", si el visor no está estirado completamente.
2. Aparece "SET DATE/TIME!".	2. <ul style="list-style-type: none"> • La pila de litio del reloj no está instalada o está descargada. • La fecha/hora previamente ajustados fueran apagadas. 	2. <ul style="list-style-type: none"> • Conecte la cámara de video a un toma de corriente alterna utilizando el adaptador/cargador de CA durante más de 24 horas para cargar la batería de litio del reloj (☞ p. 10).
3. No se puede realizar la grabación.	3. <ul style="list-style-type: none"> • La lengüeta de seguridad de grabación del cassette está colocada en "SAVE". • El conmutador de alimentación está colocado en "PLAY". • Aparece "TAPE END". • La cubierta del cassette está abierta. 	3. <ul style="list-style-type: none"> • Ajuste el conmutador de protección de borrado de la cinta en "REC" (☞ p. 11). • Coloque el conmutador de alimentación en cualquier posición excepto "PLAY" u "OFF" (☞ p. 15). • Reemplace por un cassette nuevo (☞ p. 11). • Cierre la cubierta del portacassette.
4. No hay reproducción de imagen.	4. <ul style="list-style-type: none"> • La cámara de video no recibe alimentación, o hay algún otro fallo. 	4. <ul style="list-style-type: none"> • Desconecte la alimentación de la cámara de video y conéctela otra vez (☞ p. 16).
5. Algunas funciones no están disponibles empleando MENU/SET.	5. <ul style="list-style-type: none"> • El conmutador de operación está colocado en "A". 	5. <ul style="list-style-type: none"> • Ajuste el conmutador de operación en "M" (☞ p. 15).
6. El enfoque no se ajusta automáticamente.	6. <ul style="list-style-type: none"> • El enfoque está colocado en "MANUAL". • La grabación fue realizada en un lugar oscuro, o el contraste era insuficiente. • El objetivo está sucio o cubierto por condensación. 	6. <ul style="list-style-type: none"> • Coloque el enfoque en "AUTO" (☞ p. 37). • Limpie el objetivo y compruebe el enfoque otra vez (☞ p. 68).
7. El cassette no puede ser colocado correctamente.	7. <ul style="list-style-type: none"> • El cassette está en posición incorrecta. • La carga de la batería es insuficiente. 	7. <ul style="list-style-type: none"> • Colóquelo en la posición correcta (☞ p. 11). • Coloque una batería cargada (☞ p. 8, 9).
8. En el modo de 5 segundos, la grabación finaliza antes de haber transcurrido los 5 segundos.	8. <ul style="list-style-type: none"> • El modo de 5 segundos en el menú de sistema está colocado en "ANIM.". 	8. <ul style="list-style-type: none"> • Seleccione "5S" o "5SD" en el menú de sistema (☞ p. 28, 30).

SINTOMA	CAUSAS POSIBLES	ACCION CORRECTIVA
9. El modo fotografiado no puede ser utilizado.	9. • El modo comprimido está seleccionado. • El zoom digital es utilizado.	9. • Desactive el modo comprimido (☞ p. 29).
10. La color del fotografiado parece extraña.	10. • La fuente de luz o el sujeto no incluye el color blanco. O existen varias fuentes de luz diferentes atrás del sujeto.	10. • Localice un sujeto blanco y componga su filmación de manera que esta también aparezca en el fotograma (☞ p. 26).
11. El zoom digital no funciona.	11. • Se ha seleccionado el zoom óptico de 10 aumentos. • El modo de eco de video está activado. • Los efectos de reemplazo de imagen o disolución están siendo utilizados en la transición de una escena. • La grabación de 5 segundos fue hecha con el conmutador de alimentación ajustado en "5S", y con "5SD" seleccionado en el menú de sistema.	11. • Desactive el modo de eco de video (☞ p. 35). • Espere hasta que los efectos de reemplazo de imagen o disolución hayan sido completados (☞ p. 31 – 33). • Cambie el ajuste del menú del sistema o del conmutador de alimentación (☞ p. 24).
12. El programa AE con efectos especiales y los efectos de fundido/reemplazo de imagen no funcionan.	12. • El conmutador de operación está ajustado en "A" y/o el conmutador de alimentación está ajustado en "5S".	12. • Ajuste el conmutador de operación en "M" y/o ajuste el conmutador de alimentación en "CAMERA".
13. El fundido en blanco y negro no funciona.	13. • El modo sepia o blanco y negro está activado.	13. • Desactive el modo sepia o blanco y negro (☞ p. 34).
14. La función de disolución no funciona.	14. • El modo sepia, blanco y negro u obturación lenta del programa AE con efectos especiales está activado. • Fue seleccionado el modo comprimido. • El modo seleccionado previamente del programa AE con efectos especiales fue modificado después de la última escena seleccionada para editar fue registrada.	14. • Desactive el modo sepia, blanco y negro u obturación lenta antes de agregar disolución a una transición de escena (☞ p. 34). • Asegúrese de que el modo comprimido en el menú de grabación, esté colocado en "OFF" (☞ p. 29). • Asegúrese de seleccionar el modo del programa AE con efectos especiales que desea antes de iniciar la edición (☞ p. 34).
15. Las funciones de reemplazo de imagen y disolución no funcionan.	15. • Está terminando la última escena seleccionada para edición. • Al fin de la última escena seleccionada para edición, se colocó el conmutador de alimentación en "OFF". • La alimentación está desconectada.	15. • Seleccione reemplazo de imagen o disolución antes de iniciar la grabación. Los efectos se activarán (☞ p. 32). • No desconecte la alimentación de la cámara de video después de ajustar el punto de inserción o corte de edición, ya que pueden borrarse (☞ p. 32). • La cámara de video se desconecta automáticamente después de estar 5 minutos en el modo de espera de grabación. Asegúrese de continuar las operaciones dentro de los cinco minutos después de activar el modo de espera de grabación (☞ p. 32).

SINTOMA	CAUSAS POSIBLES	ACCION CORRECTIVA
<p>16. La función de reemplazo de imagen no funciona.</p>	<p>16. • El modo de obturación lenta está activado. • El modo comprimido o de cine es seleccionado en el menú de grabación.</p>	<p>16. • Asegúrese de que el modo comprimido, cine u obturación lenta no esté activado cuando efectúa los preparativos para utilizar la función de reemplazo de imagen (☞ p. 29, 35).</p>
<p>17. La transición de escena no produce los resultados esperados.</p>	<p>17. • Al usar “reemplazo/disolución de imagen” (☞ p. 32) o “Disolución durante la grabación en el modo de 5 segundos” (☞ p. 24), hay un retardo de una fracción de segundo entre el punto de parada de la grabación anterior y el punto de inicio de la disolución. Esto es normal, aunque este pequeño retardo se vuelve especialmente notable cuando se filma un objeto que se mueve rápidamente o una inclinación rápida de la cámara.</p>	<p>17. _____</p>
<p>18. El modo de eco de video no funciona.</p>	<p>18. • Las funciones de reemplazo de imagen o disolución están siendo utilizadas. • El modo de compresión está seleccionado en el menú de grabación. • Un fundido de aparición o de desaparición está siendo realizado (fundido en blanco, fundido en negro o fundido en blanco y negro). • La función de disolución está siendo utilizada durante la grabación en el modo de 5 segundos.</p>	<p>18. • Asegúrese de que el modo de compresión esté ajustado en “OFF” (☞ p. 28, 29). • No intente utilizar el modo de eco de video durante una aparición o desaparición de imagen por fundido, o mientras la función de disolución esté activada durante la grabación en el modo de 5 segundos (☞ p. 34, 35).</p>
<p>19. Aunque no se haya activado obturación lenta, la imagen luce como si la hubiese activado.</p>	<p>19. • Cuando filme en la oscuridad, la unidad se vuelve altamente sensible a la luz y la imagen tiene un efecto similar a obturación lenta.</p>	<p>19. • Si desea que la iluminación luzca más natural, coloque GAIN UP en “AGC” o en “OFF” en el menú de modo (☞ p. 28, 29).</p>
<p>20. No aparece el efecto estroboscópico cuando se activa el modo de película clásica o estroboscópico.</p>	<p>20. • La función de reemplazo de imagen o disolución está activada. • La función de disolución está siendo utilizada durante la grabación en el modo de 5 segundos.</p>	<p>20. • No intente utilizar el modo de película clásica o estroboscópico durante la transición de una escena (☞ p. 34, 35).</p>
<p>21. El balance del blanco no puede ser activado.</p>	<p>21. • El modo sepia o monotone está activado.</p>	<p>21. • Desactive el modo sepia o blanco y negro antes de ajustar el balance del blanco (☞ p. 34, 35).</p>
<p>22. Cuando filma un sujeto iluminado por una luz brillante, aparecen líneas verticales.</p>	<p>22. • Esto es el resultado de un contraste extremadamente alto y no es un fallo.</p>	<p>22. _____</p>
<p>23. Cuando la pantalla está bajo la luz solar directa durante la filmación, se vuelve roja o negra durante un instante.</p>	<p>23. • Esto no es una falla.</p>	<p>23. _____</p>
<p>24. Durante la grabación no se visualiza la fecha/hora.</p>	<p>24. • “DISPLAY” está colocado en “OFF” en el menú de fecha/hora. • La auto grabación es ejecutada.</p>	<p>24. • Coloque “DISPLAY” en “ON” en el menú de fecha/hora (☞ p. 22). • Durante la auto grabación, la fecha/hora no aparece (☞ p. 19). • Ajuste “INDICATION” en “ON” en el menú de fecha/hora (☞ p. 23).</p>

SINTOMA	CAUSAS POSIBLES	ACCION CORRECTIVA
25. Los indicadores y mensajes no aparecen en pantalla.	25. • “ON SCREEN” es ajustado en “OFF” en el menú de fecha/hora. • Usted ha borrado los indicadores.	25. • Ajuste “ON SCREEN” en “ON” en el menú de fecha/hora (☞ p. 22). • Ajuste “INDICATION” en “ON” en el menú de fecha/hora (☞ p. 23).
26. Las imágenes en el monitor LCD aparecen oscuras o blancas.	26. • En lugares sujetos a bajas temperaturas, las imágenes pueden oscurecerse debido a las características del monitor LCD. Cuando ocurra ésto, los colores mostrados difieren de los grabados. Esto no es un defecto de la cámara de video. • Cuando la luz fluorescente del monitor LCD llega al fin de su vida de servicio, las imágenes en el monitor LCD se oscurecen. Consulte con su agente JVC más cercano.	26. • Ajuste el brillo y el ángulo del monitor LCD (☞ p. 19).
27. La parte trasera del monitor LCD está caliente.	27. • La luz empleada para iluminar el monitor LCD hace que éste se caliente.	27. • Cierre el monitor LCD para apagarlo o coloque el conmutador de alimentación en “OFF” y deje que la unidad se enfríe.
28. Los indicadores y el color de la imagen en el monitor LCD no son claros.	28. • Esto puede ocurrir cuando presiona la superficie o el borde del monitor LCD.	28. _____
29. Las indicaciones en el monitor LCD o el visor parpadean.	29. • Ciertos efectos de fundido/reemplazo de imagen, ciertos modos del programa AE con efectos especiales, estabilizador de imagen (“DIS”) y otras funciones que no pueden ser empleadas conjuntamente fueron seleccionadas al mismo tiempo.	29. • Lea las secciones que explican los efectos de fundido/reemplazo de imagen, ciertos modos del programa AE con efectos especiales, estabilizador de imagen (“DIS”) (☞ p. 29, 31 – 35).
30. Aparecen puntos brillantes en todo el monitor LCD o en todo el visor.	30. • El monitor LCD o el visor está fabricado con tecnología de alta precisión. Sin embargo, puntos negros o brillantes de luz (rojo, verde o azul), pueden aparecer constantemente en el monitor LCD o en el visor. Estos puntos no son grabados en la cinta. Esto no se debe a fallo de la unidad. (Puntos efectivos: más del 99,99%)	30. _____
31. Durante la grabación, el sonido no puede ser escuchado.	31. • Los audífonos opcionales no están conectados al conector de audífonos. • El volume del sonido del conector de audífonos no fue ajustado apropiadamente. El volume del sonido en este punto está en el mismo nivel que fue ajustado durante la reproducción.	31. • Conecte los audífonos opcionales al conector de audífonos (☞ p. 62). • Ajuste el volume del sonido durante la reproducción (☞ p. 42).
32. Las funciones de reproducción, rebobinado y avance rápido no funcionan.	32. • El conmutador de alimentación no está colocado en “PLAY”.	32. • Coloque el conmutador de alimentación en “PLAY” (☞ p. 42).

SINTOMA	CAUSAS POSIBLES	ACCION CORRECTIVA
33. La cinta se mueve, pero no hay imágenes.	33. • Su TV posee terminales de entrada AV, pero no activó el modo de VIDEO. • La cubierta del cassette está abierta.	33. • Active el TV en el canal o modo apropiado para la reproducción de video (☞ p. 46, 47). • Cierre la cubierta del cassette (☞ p. 11).
34. Las indicaciones en el monitor LCD están distorsionadas.	34. • Durante la reproducción de una porción sin grabar, las indicaciones de búsqueda a alta velocidad y de reproducción de imagen fija en el monitor LCD pueden presentar distorsión. Esto no es un defecto.	34. _____
35. Las imágenes en el monitor LCD fluctúan.	35. • El volumen del altavoz está demasiado alto.	35. • Reduzca el volumen del altavoz (☞ p. 42).
36. El monitor LCD, el visor y el objetivo están sucios (ej.: huellas digitales).	36. _____	36. • Límpielos con un paño suave. El limpiarlos con fuerza puede causar daños.
37. Aparece una marca desconocida.	37. _____	37. • Vea la sección del manual que explica las indicaciones en el monitor LCD/visor (☞ p. 72, 73).
38. Aparece una indicación de error (E01 – E06).	38. • Ha ocurrido algún fallo. En este caso las funciones de la cámara de video no pueden ser utilizadas.	38. • Extraiga la unidad de alimentación (batería, etc.) y espere durante unos pocos minutos para que la indicación se borre. Cuando se borre, usted puede continuar empleando la cámara de video. Si la indicación permanece aunque usted repita lo de arriba dos o tres veces, consulte con su agente JVC más cercano.
39. El indicador de carga en el adaptador/cargador de CA no se enciende.	39. • La temperatura de la batería es extremadamente alta/baja. • La carga es difícil en lugares sujetos a temperaturas extremadamente altas/bajas.	39. • Para proteger la batería, se recomienda cargarla en lugares con una temperatura de 10°C a 35°C (☞ p. 75).
40. El indicador "LP" del modo de grabación destella.	40. • Esto ocurre cuando la grabación en el modo LP no es posible. Después de que el indicador parpadea, el modo de grabación conmuta a "SP" y la grabación continúa.	40. _____
41. La imagen no aparece en el monitor LCD.	41. • El visor está estirado. • El brillo del monitor LCD es demasiado reducido.	41. • Empuje el visor de vuelta. • Ajuste el brillo del monitor LCD (☞ p. 19). • Si el monitor está inclinado 180 grados hacia arriba, ábralo completamente (☞ p. 18).
42. Cuando la imagen es impresa en un impresor, aparece una barra negra en la parte inferior de la pantalla.	42. • Esto no es un fallo.	42. • Esto puede ser evitado grabando con el estabilizador de imagen ("DIS") ajustado en "ON" (☞ p. 29).
43. Cuando la cámara de video está conectada a través del conector DV, la cámara de video no funciona.	43. • El cable DV fue enchufado/desenchufado con la alimentación activada.	43. • Desactive la alimentación de la cámara de video y actívela nuevamente, después opérela.

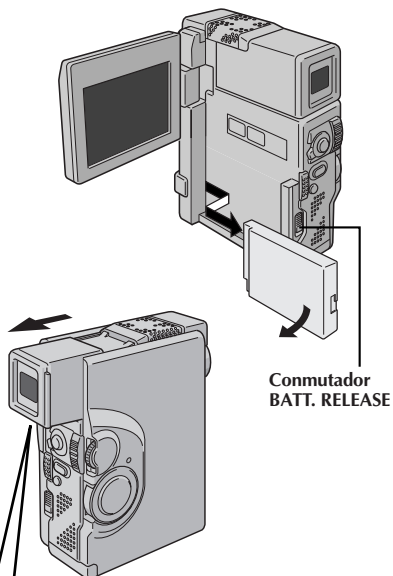
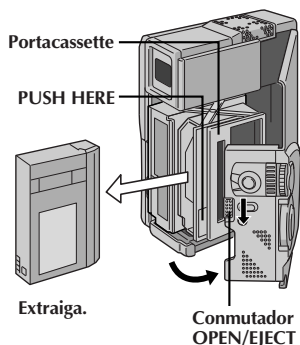

Fondo del visor

Cepillo soplador

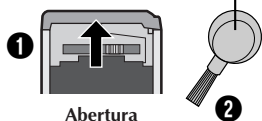

Después de usar

- 1 Desactive la cámara de video.
- 2 Deslice hacia abajo **OPEN/EJECT** en el sentido de la flecha, luego abra la cubierta hasta que se trabe. El portacassette se abre automáticamente. Extraiga el cassette.
- 3 Presione "PUSH HERE" para cerrar la cubierta del cassette.
- 4 Deslice hacia abajo **BATT. RELEASE** y retire la batería.

Limpeza de la cámara de video

- 1 **LIMPIEZA DEL EXTERIOR**
Límpielo suavemente con un paño suave.
 - Humedezca el paño en agua jabonosa diluída y retuézalo bien para limpiar la suciedad. Luego seque con un paño seco.
- 2 **LIMPIEZA DEL MONITOR LCD**
Limpie suavemente con el paño de limpieza suministrado o con un paño suave disponible comercialmente. Tome precauciones para no dañar el monitor. Cierre el monitor LCD.
- 3 **LIMPIEZA DEL OBJETIVO**
Utilice un cepillo soplador y después límpielo suavemente con papel para limpieza de objetivos.
- 4 **EXTRACCION COMPLETA DEL VISOR**
- 5 **LIMPIEZA DEL VISOR**
Deslice la cubierta en el sentido de la flecha ①. Inerte una sopladora de objetivos o un paño suave dentro de la abertura en el fondo del visor y limpie el interior del mismo ②.
- 6 **CIERRE DEL VISOR**
Cierre la cubierta hasta que se trabe en el lugar. Inclíne el visor horizontalmente y empujelo de vuelta.

NOTAS:

- Evite utilizar agentes fuertes de limpieza tales como bencina o alcohol.
- La limpieza debe ser efectuada sólo después de haber extraído el paquete de pilas o de desconectar cualquier otra unidad de alimentación.
- Si se deja el objetivo sucio, puede crecer moho.
- Cuando emplee un paño limpiador o con tratamiento químico refiérase a las precauciones de cada producto.

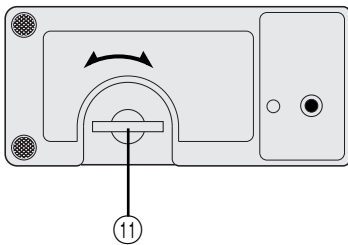
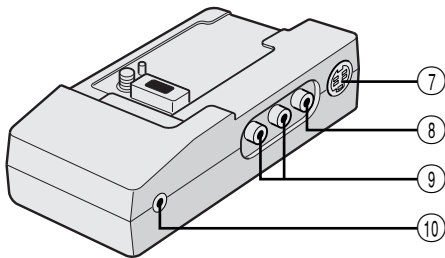
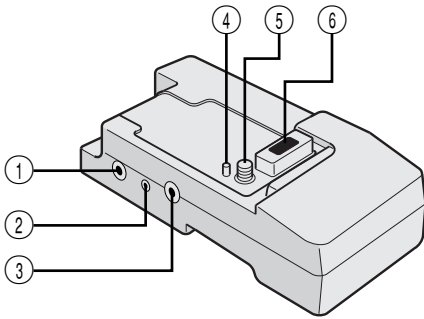

- ① Conector JLIP
(Interconexión de Nivel de Voltaje y Protocolo)
Conéctelo a una cámara compatible con JLIP o a un VCR para controlarlo desde el ordenador empleando el paquete reproductor JLIP (opcional), etc.

NOTA:

Asegúrese que la cámara de video esté encendida cuando conecte la cámara de video al ordenador utilizando el conector JLIP de la estación de anclaje. Si la cámara de video está apagada (porque el conmutador de alimentación está ajustado en "OFF" o debido a la parada automática*, etc.) cuando el software del programa JLIP es usado, será imposible controlar los dispositivos conectados desde el ordenador. En tal caso, primero intente encender la cámara de video nuevamente, o desenchufe el cable de conexión JLIP del conector JLIP de la estación de anclaje. Luego, inicialice o corra el programa nuevamente.







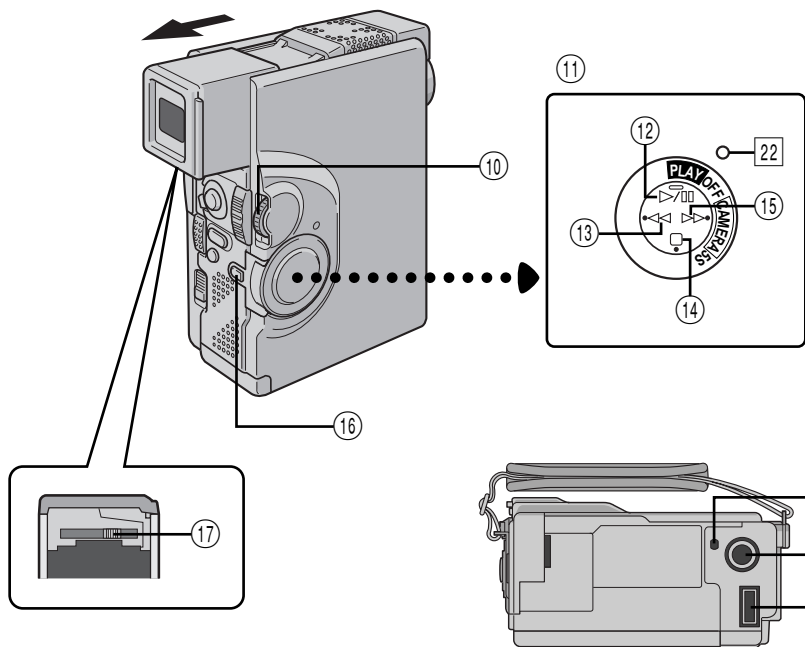
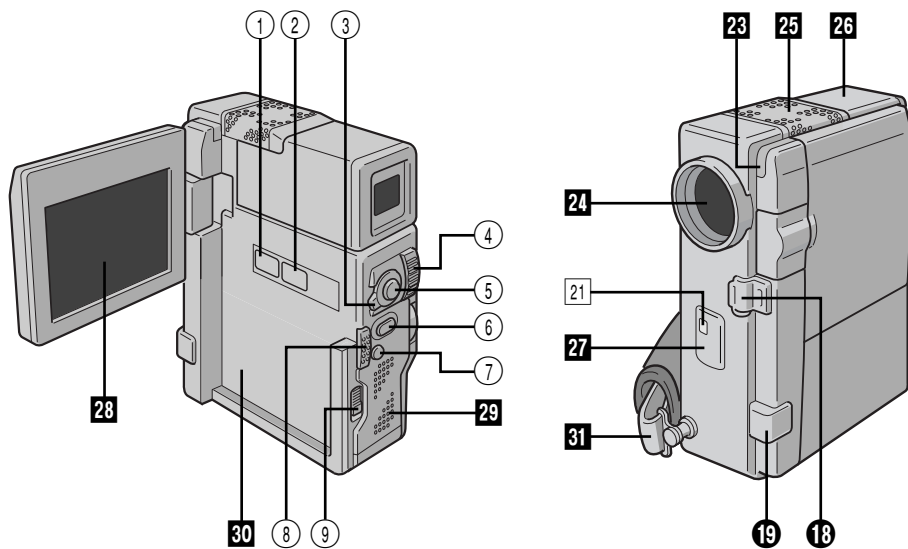











*** Parada automática:**

Si transcurre 5 minutos en el modo de grabación en espera o en el modo de pausa, la alimentación de la cámara de video se interrumpirá automáticamente para conservar energía.

- ② Conector de PC [DIGITAL STILL] p. 48
- ③ Conector de edición [EDIT] p. 57
Conecte el cable de edición para efectuar la edición por montaje aleatorio (p. 56 – 61).
- ④ Perno p. 46
- ⑤ Tornillo p. 46
- ⑥ Multiconector
La estación de anclaje puede ser conectada a esta cámara de video por medio de este conector. Nunca lo toque con la mano ni lo golpee con un objeto duro, si se dañan las clavijas, los conectores quedarán inutilizados debido a falso contacto.
- ⑦ Conector de salida S-Video [S OUT] p. 46, 57
- ⑧ Conector de salida de video [VIDEO] p. 46, 57
- ⑨ Conector de salida de audio [AUDIO L/R] p. 46, 57
- ⑩ Conector de entrada del micrófono estereofónico externo [MIC] p. 62
- ⑪ Perilla de tornillo p. 46
Para acoplar la cámara de video, ajústelo en el sentido de las agujas del reloj.







Controles



- ① Botón de modo de fotografiado [SNAPSHOT MODE]  p. 26
- ② Botón de pantallas múltiples [MULTI SCREEN]  p. 27
- ③ Conmutador de operación [**A** , **M**]  p. 15
- ④ • Conmutador de zoom motorizado [T/W]  p. 20
• Control de volumen del altavoz/audífono [VOL.]  p. 42
- ⑤ Botón START/STOP  p. 16
- ⑥ Botón de fotografiado [SNAPSHOT]  p. 26
- ⑦ Botón de contraluz [BACK LIGHT]  p. 38
- ⑧ Conmutador OPEN/EJECT  p. 11
- ⑨ Conmutador de desenganche de la batería [BATT. RELEASE]  p. 9
- ⑩ • Disco MENU/SET [+ , - , PUSH]  p. 10, 28
• Monitor LCD/control del brillo del visor  p. 19
- ⑪ Conmutador de alimentación  p. 15
- ⑫ Botón de reproducción/pausa [▶/||]  p. 42
- ⑬ Botón de rebobinado [◀◀]  p. 42
- ⑭ Botón de parada [■]  p. 42
- ⑮ Botón de avance rápido [▶▶]  p. 42
- ⑯ Botón de bloqueo  p. 15
- ⑰ Control de ajuste de dioptría  p. 13

Conectores









Los conectores 18 a 20 están ubicados debajo de la cubierta del conector.

- 18 Conector de video digital [DV IN/OUT] (i.link*)  p. 49, 51
* i.link se refiere a la especificación de industria IEEE 1394-1995 y extensiones de la misma. El logotipo  es utilizado para productos conformados según la norma i.Link.
- 19 • Conector de salida de audio/video [AV OUT]  p. 46
• Conector de auriculares [⌂]  p. 62
- 20 Conector múltiple
Cuando acople a una estación de anclaje, esta parte es conectada.

Indicadores

- 21 Lámpara testigo  p. 16
- 22 Lámpara de alimentación  p. 16

Otras partes

- 23 Sensor de cámara
Tome precauciones para no cubrir esta área: aquí se encuentra incorporado el sensor necesario para filmación.
- 24 Cubreobjetivo
Se abre cuando el visor es estirado o cuando el monitor LCD es completamente abierto.
- 25 Micrófono estereofónico  p. 62
- 26 Visor  p. 13
- 27 Sensor remoto  p. 52
- 28 Monitor LCD  p. 19
- 29 Altavoz  p. 42
- 30 Soporte de batería  p. 9
- 31 Correa de empuñadura  p. 13
- 32 Orificio del perno  p. 46
- 33 Zócalo de fijación del trípode  p. 14, 46

Indicaciones del monitor LCD/visor durante la grabación

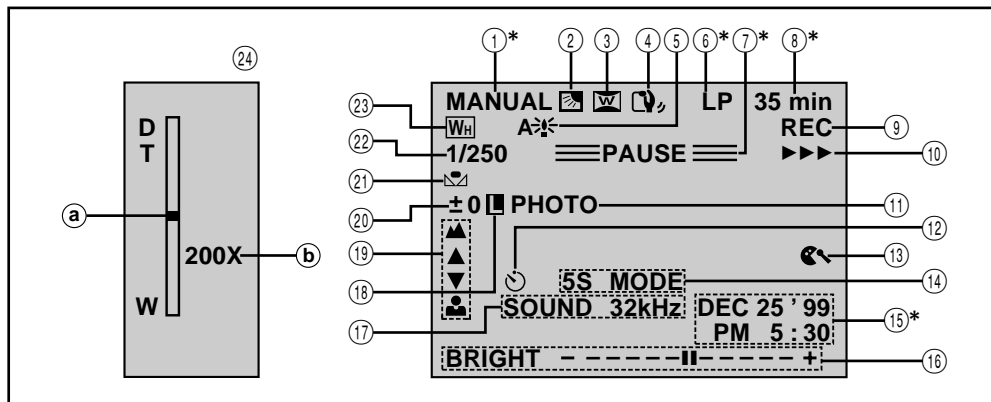

No.	Función	
①*	Indica la posición del modo de operación.	(☞ p. 15)
②	Aparece cuando la compensación de contraluz es utilizada.	(☞ p. 38)
③	Aparece en el modo comprimido o cine.	(☞ p. 29)
④	Aparece cuando el estabilizador de imagen digital ("DIS") está activado.	(☞ p. 29)
⑤	Aparece cuando el obturador lento automático está accionado ("GAIN UP" es ajustado en "AUTO").	(☞ p. 29)
⑥*	Indica el modo de grabación (SP o LP).	(☞ p. 12)
⑦*	Aparece en el modo de espera de grabación.	(☞ p. 16)
⑧*	Indica el tiempo restante de la cinta.	(☞ p. 17)
⑨	Aparece durante la grabación.	(☞ p. 16)
⑩	Aparece mientras la cinta está siendo ejecutada.	(☞ p. 16)
⑪	Aparece cuando se toma un fotografiado.	(☞ p. 26)
⑫	Aparece durante la grabación por autodisparador.	(☞ p. 25)
⑬	Aparece cuando está activado el modo para reducir el ruido del viento.	(☞ p. 30)
⑭	5S MODE/5SD MODE/ANIM. MODE: Exhibe el modo de grabación de 5 segundos, disolución durante el modo de grabación de 5 segundos o modo de grabación de animados.	(☞ p. 24, 30)
⑮*	Indica la fecha/hora.	(☞ p. 22)
⑯	Indica el brillo del monitor LCD o del visor.	(☞ p. 19)
⑰	Indica el modo de sonido durante 5 segundos aprox. después de activar la cámara de video.	(☞ p. 30)
⑱	Aparece cuando se bloquea el iris.	(☞ p. 39)
⑲	Aparece cuando se ajusta manualmente el enfoque.	(☞ p. 37)
⑳	Aparece cuando se ajusta la exposición.	(☞ p. 38)
㉑	Aparece cuando se ajusta el balance del blanco.	(☞ p. 41)
㉒	Indica el programa AE con efectos especiales seleccionado.	(☞ p. 34)
㉓	Indica el efecto de fundido/reemplazo de imagen seleccionado.	(☞ p. 31)
㉔	Aparece durante el zoomado. Ⓐ Indiador de nivel del zoom Ⓑ Relación aproximada del zoom	(☞ p. 20)





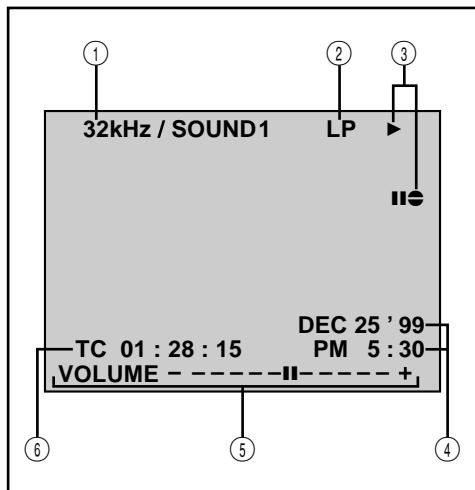

* : El ajustar "INDICATION" en "OFF" en el menú de fecha/hora le permitirá retirar las indicaciones marcadas con * de la pantalla (☞ p. 23).

Indicaciones del monitor LCD/visor durante la reproducción

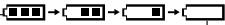













No.	Función
①	Indica el modo de sonido. (☞ p. 45)
②	Indica la velocidad de la cinta.
③	<p>Aparece mientras la cinta está siendo transportada.</p> <ul style="list-style-type: none"> ▶ : Reproducción ▶▶ : Búsqueda con avance rápido/alta velocidad ◀◀ : Búsqueda por rebobinado/alta velocidad : Pausa ▶ : Cámara lenta hacia adelante ◀ : Cámara lenta hacia atrás ● : Copia de audio ● : Pausa de la copia de audio
④	Indica la fecha/hora. (☞ p. 45)
⑤	<p>BRIGHT: Indica el brillo del monitor LCD o del visor. (☞ p. 19)</p> <p>VOLUME: Indica el volumen del altavoz o auricular. (☞ p. 42)</p>
⑥	Indica el código de tiempo. (☞ p. 45)







Indicaciones de advertencia

Indicaciones	Función
	<p>Indica la carga restante de la batería.</p> <p>Nivel de carga restante: Máximo  → Nivel de carga restante: Agotada </p> <p>A medida que la carga de la batería se acerca a nulo, el indicador de la batería  destella. Cuando la carga de la batería está agotada, la alimentación se desconecta automáticamente.</p>
	Aparece cuando no hay una cinta colocada o cuando el cerrojo de protección contra borrado está colocado en "SAVE". (☞ p. 11)
	Aparece si las cabezas están sucias durante la grabación. (☞ p. 76)
	Aparece si hay condensación. Cuando aparece esta indicación, la alimentación de la cámara de video se desconecta automáticamente.
TAPE!	Aparece durante 10 segundos cuando se conecta la alimentación sin haber colocado una cinta.
TAPE END	Aparece cuando termina la cinta durante la grabación o reproducción. (☞ p. 17)
SET DATE/TIME!	<ul style="list-style-type: none"> ● Aparece cuando la fecha/hora no están ajustadas. (☞ p. 10) ● Aparece cuando la batería recargable incorporada está descargada y la fecha/hora anterior se ha borrado. (☞ p. 10)
ERROR! REFER MANUAL	Aparece cuando la copia de audio no está disponible. (☞ p. 62)
E01 — E06	Las indicaciones de error (E01 – E06) muestran qué tipo de fallo ha ocurrido. Cuando aparece una indicación de error, la cámara de video se desconecta automáticamente. Desconecte la alimentación (batería, etc.) y espere unos pocos minutos para que se borre la indicación. Cuando se borre, usted podrá recontinuar empleando la cámara de video. Si la indicación permanece, consulte con su agente JVC más cercano. (☞ p. 67)











A

- Accesorios suministrados  p. 5
- Adaptador/cargador de CA  p. 8, 9
- Ajuste de la dioptría  p. 13
- Ajuste de la empuñadura  p. 13
- Ajuste del código del control remoto
y VCR  p. 56
- Ajuste telefoto máximo  p. 30
- Ajustes de fecha/hora  p. 10
- Animación  p. 30
- Aparición/desaparición de
imagen por fundido  p. 31
- Aparición/desaparición por
reemplazo de imagen  p. 31
- Atardecer  p. 35
- Autodisparador  p. 25
- Avanzar rápidamente la cinta  p. 42



B

- Balance del blanco  p. 40, 41
- Batería  p. 8, 9, 75
- Batería con carga baja  p. 73
- Blanco y negro [MONOTONE]  p. 35
- Bloqueo del iris  p. 39
- Búsqueda rápida  p. 43









C

- Carga de la batería  p. 8
- Cinema  p. 29
- Código de tiempo  p. 6, 21
- Colocación de un cassette de cinta  p. 11
- Conexiones  p. 9, 46 – 51, 57
- Control de exposición  p. 38
- Control remoto  p. 52
- Copia  p. 50
- Copia de audio  p. 62
- Copia digital  p. 51



D

- DIS (Estabilizador de imagen digital)  p. 29
- Disolución durante el modo de grabación
de 5 segundos  p. 24



E

- Eco de video  p. 35
- Edición por montaje aleatorio  p. 56 – 61
- Efectos especiales de reproducción  p. 55
- Enfoque automático  p. 36
- Enfoque manual  p. 37
- Espeara de grabación  p. 16
- Especificaciones  p. 78, 79
- Extracción del cassette  p. 11

F

- Filmación periodística  p. 19
- Formato de grabación  p. 6

G

- Ganancia  p. 29
- Grabación de sí mismo  p. 19















I

- Iluminar el monitor LCD  p. 19
- Indicación de fecha/hora  p. 22, 45
- Indicaciones del
monitor LCD/visor  p. 72, 73
- Iris  p. 39

L

- Limpieza de la cámara de video  p. 68







M

- Menú de grabación  p. 29
- Menú de modo  p. 29
- Menú de reproducción  p. 44
- Menú de sistema  p. 30
- Modo comprimido [SQUEEZE]  p. 29
- Modo de demostración  p. 30
- Modo de fotografiado profesional  p. 26
- Modo de grabación  p. 12
- Modo de grabación de 5 segundos  p. 24
- Modo de pantalla múltiple  p. 27
- Modo de parada automática  p. 17, 42
- Modo estroboscópico  p. 35
- Modo motorizado  p. 26
- Modo pantalla ancha  p. 29
- Montaje del trípode  p. 14

O

- Obturación lenta  p. 35
- Oscurecer el monitor LCD  p. 19

P

- Película clásica  p. 35
- Pila de litio del reloj incorporado  p. 10
- Pitido/lámpara testigo  p. 30
- Posición del conmutador de alimentación ...  p. 15
- Programa AE con efectos especiales  p. 34
- Protección contra borrado  p. 11

R

- Rebobinar la cinta  p. 42
- Reemplazo/disolución de imagen  p. 32
- Reproducción de imagen fija  p. 43
- Reproducción en cámara lenta  p. 54



S

- Sepia  p. 35
- Silenciamiento del ruido del viento  p. 30
- Sonido  p. 45

V

- Velocidad de obturación  p. 35

Z

- Zoom  p. 20
- Zoom de reproducción  p. 54
- Zoom digital  p. 20, 29

Cuando emplea el adaptador/cargador de CA en áreas que no sean EE.UU.

- El adaptador/cargador de CA suministrado se caracteriza por una selección automática de voltaje de CA entre 110 y 240 V.

USO DEL ENCHUFE ADAPTADOR DE CA

En caso de conectar el cable de alimentación de la unidad a un tomacorriente de CA que no sea de la serie American National Standard C73, emplee un enchufe adaptador de CA, denominado "Siemens Plug", como el mostrado.

Consulte con su distribuidor JVC más cercano por este enchufe adaptador.

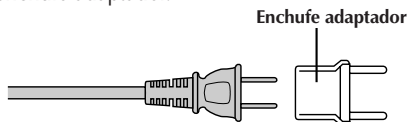

Batería

La batería suministrada es de ion de litio. Antes de utilizar la batería suministrada o una batería opcional, asegúrese de leer las siguientes precauciones:

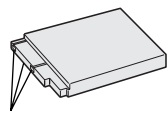

1. Para evitar peligro . . .

- **no** las queme.
- **no** cortocircuite los terminales.
- **no** las modifique ni las desarme.
- **no** exponga la batería a temperaturas que excedan los 60°C ya que esto puede hacer que se recaliente, explote, queme.
- utilice sólo los cargadores especificados.

2. Para evitar daños y prolongar la vida de servicio . . .

- **no** las exponga a choques innecesarios.
- cárguelas en un ambiente dónde las temperaturas estén dentro de las tolerancias mostradas en la tabla de abajo. Estas baterías son de tipo reacción química, el frío impide la reacción química, al mismo tiempo que el calor puede impedir la su carga completa.
- almacénelas en un lugar fresco y seco. La exposición prolongada a altas temperaturas aumentará la descarga natural y acortará la vida de servicio.
- cargue completamente y descargue totalmente la batería una vez por año cuando almacena la batería durante un largo período.
- extráigaslas del cargador o unidad de alimentación cuando no las utilice, ya que algunas máquinas consumen corriente aunque estén desconectadas.

NOTAS:

- Es normal que la batería se caliente después de cargarla o utilizarla.

Límites de temperatura

Carga	10° a 35°C
Operación	0° a 40°C
Almacenado	-10° a 30°C

- El tiempo de recarga está basado en una temperatura ambiente de 20°C.
- Cuanto más baja sea la temperatura, más tiempo necesitará la recarga.

Cassettes

Para utilizar y almacenar correctamente los cassettes, asegúrese de leer las siguientes precauciones:

1. Durante el uso . . .

- asegúrese de que el cassette tenga la marca Mini DV.
- la grabación sobre cintas pregrabadas borra automáticamente el video previamente grabado y las señales de audio.
- asegúrese de que el cassette esté colocado correctamente al insertarlo.
- no coloque y extraiga el cassette repetidamente sin permitir que la cinta gire un poco. Esto afloja la cinta y puede resultar en daños.
- no abra la tapa delantera de la cinta. Si la abra expondrá la cinta a huellas dactilares y al polvo.

2. Almacene los cassettes . . .

- lejos de calentadores u otras fuentes de calor.
- fuera de la luz directa del sol.
- dónde no queden sujetos a choques y vibraciones innecesarios.
- dónde no queden expuestos a fuertes campos magnéticos (tales como los generados por motores, transformadores o imanes).
- verticalmente, en sus cajas originales.

Monitor LCD

1. Para evitar daños al monitor LCD, No . . .

- lo presione fuertemente ni lo golpee.
- coloque la cámara de video con el monitor LCD en la parte de abajo.

2. Para prolongar la vida de servicio . . .

- evite frotarlo con un paño áspero.

3. Tome precauciones con los siguientes fenómenos para empleo del monitor LCD.

Esto no son fallos de funcionamiento . . .

- Mientras usa la cámara de video, es posible que se caliente la superficie alrededor del monitor LCD y/o la parte trasera del mismo.
- Si deja la alimentación conectada durante largo tiempo, la superficie alrededor del monitor LCD puede calentarse.

Unidad principal

1. Por seguridad, NO . . .

- abra el chasis de la cámara de video.
- desarme o modifique la unidad.
- cortocircuite los terminales de la batería. Consérvela lejos de objetos metálicos cuando no la está utilizando.
- permita que entren en la unidad elementos inflamables, agua u objetos metálicos.
- extraiga la batería ni la desconecte de la unidad de alimentación mientras la alimentación está conectada.
- deje la batería colocada cuando no está utilizando la cámara de video.

2. Evite utilizar la unidad . . .

- en lugares sujetos a excesiva humedad o polvo.
- en lugares con hollín o vapor tales como lugares cercanos a una cocina.
- en lugares sujetos a choques o vibración excesivos.
- cerca de un aparato de televisión.
- cerca de aparatos que generen fuertes campos magnéticos o eléctricos (altavoces, antenas de transmisión, etc.).
- en lugares sujetos a temperaturas extremadamente altas (más de 40°C), o extremadamente bajas (menos de 0°C).

3. NO DEJE la unidad . . .

- en lugares con más de 50°C.
- en lugares donde la humedad sea extremadamente baja (menos del 35%), o extremadamente alta (más del 80%).
- expuesta a la luz directa del sol.
- en un automóvil cerrado en verano.
- cerca de un calentador.

4. Para proteger la unidad NO . . .

- permita que se humedezca.
- deje caer la unidad ni la golpee con objetos duros.
- la esponja a choques o vibración excesiva durante el transporte.
- mantenga el objetivo apuntado a objetos extremadamente brillantes durante largos períodos.
- apunte el objetivo hacia el sol.
- la transporte sujetándola por el monitor LCD o el visor.
- la agite excesivamente cuando emplea la correa para la muñeca o la empuñadura.
- alcance excesivamente el estuche con la cámara dentro.

5. Las cabezas sucias pueden causar los siguientes problemas:

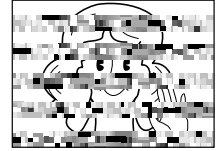

- No aparece imagen ni se oye sonido durante la reproducción (fondo azul).
- Durante la reproducción aparecen bloques de interferencia.
- Durante la grabación aparece en el visor la indicación "⊗" de advertencia de cabeza obstruida.

En tales casos, utilice el cassette de limpieza opcional. Insértelo y reproduzca. Si el cassette es usado más de una vez consecutivamente, es posible que dañe las cabezas de video. Después de que la cámara de video reproduce durante 20 segundos, se para automáticamente.

Si después de utilizar el cassette de limpieza todavía hay problemas, consulte a su agente JVC más cercano.

Las partes móviles mecánicas empleadas para mover las cabezas de video y la cinta se ensucian y desgastan con el tiempo. Por ello se recomienda que haga comprobaciones periódicas cada 1.000 horas de uso para conseguir siempre imágenes claras. Para las comprobaciones periódicas, consulte a su agente JVC más cercano.

Manipulación del CD-ROM

- Tome precauciones para no ensuciar o arañar la superficie reflejante (opuesta a la superficie impresa). No escriba nada ni coloque rótulos en ninguna de las caras del disco. Si el CD-ROM se ensucia, límpielo suavemente con un paño suave moviéndolo en círculos desde el centro hacia la periferia.
- No emplee limpiadores para discos convencionales ni pulverizadores de limpieza.
- No doble el CD-ROM ni toque la superficie reflejante.
- No almacene su CD-ROM en un lugar polvoriento, caliente o húmedo. Manténgalo lejos de la luz solar directa.

Declaración de conformidad

Número de modelo : CU-V501U
Nombre comercial : JVC
Parte responsable : US JVC CORP.
Dirección : 1700 Valley Road
Wayne, N.J. 07470
Número de teléfono : 973-315-5000

Este dispositivo cumple con el Apartado 15 de la reglamentación FCC. La operación está sujeta a las dos condiciones siguientes:

(1) Este dispositivo no debe causar interferencia pernicioso y (2) este dispositivo debe aceptar cualquier interferencia recibida, incluyendo la interferencia que pueda causar fallas de funcionamiento.

Los cambios o modificaciones no aprobados por la parte responsable para cumplimiento, puede anular la autoridad del usuario para operar el equipo. Este equipo ha sido examinado y cumple con los límites de dispositivos digitales Clase B. de acuerdo al Apartado 15 de la reglamentación FCC. Estos límites están diseñados para suministrar una protección razonable contra interferencia pernicioso en una instalación residencial. Este equipo genera, usa y puede irradiar radiofrecuencia y si no se lo instala y emplea de acuerdo con las instrucciones puede causar interferencia pernicioso a las comunicaciones de radio. Sin embargo, no se garantiza que no ocurra interferencia en una instalación en particular. Si este equipo causa interferencia pernicioso a la recepción de radio o televisión, lo cual puede ser determinado desconectando y conectando la alimentación del equipo, se alienta al usuario a que intente corregir la interferencia por medio de una o más de las siguientes medidas:

Reoriente o recoloque la antena de recepción.

Aumente la separación entre el equipo y el receptor.

Conecte el equipo en un tomacorriente en un circuito diferente al del receptor conectado.

Consulte con su distribuidor o con un técnico experimentado de radio/TV.

Acerca de la condensación de humedad . . .

- Usted habrá observado que al verter un líquido frío en un vaso se forman gotas de agua en la superficie externa del mismo. Este es el mismo fenómeno que ocurre en el tambor de cabezas de la cámara de video cuando se traslada desde un lugar fresco a uno caliente, habiendo humedad excesiva o en un lugar sujeto directamente al aire frío proveniente de un acondicionador de aire.
- La humedad en el tambor de cabezas puede producir graves daños en la cinta de video y también puede ocasionar daños internos en la cámara de video.



Fallos graves

Si ocurre un fallo, pare de usar la unidad inmediatamente y consulte a su agente local de JVC.

La cámara de video es un mecanismo controlado por un microcomputador. El ruido y la interferencia externa (proveniente de un TV, radio, etc.), puede evitar que funcione correctamente. En tales casos, primero desconecte la unidad de alimentación (batería, adaptador de CA/cargador de batería, etc.) y espere unos minutos, luego reconéctela y proceda normalmente desde el principio.

Cámara de video



Generalidades

Alimentación	: 6,3 V CC  (Empleando el adaptador/cargador de CA) 7,2 V CC  (Utilizando la batería)
Consumo de energía	
Monitor LCD desconectado/ visor conectado	: Aprox. 4,5 W
Monitor LCD conectado/ visor desconectado	: Aprox. 5,4 W
Format	: Formato DV (modo SD)
Formato de señal	: NTSC estándar
Formato de grabación de la señal de video	: Grabación de componentes digital
Cassette	: Cassete MINI DV
Velocidad de la cinta	: SP: 18,8 mm/seg. LP: 12,5 mm/seg.
Tiempo máximo de grabación	: SP: 60 min. LP: 90 min. (empleando un cassette M-DV60ME)
Fonocaptor	: CCD de 1/4"
Objetivo	: Objetivo zoom motorizado F1,8, f = 3,6 a 36 mm, 10:1
Diámetro del filtro	: ø27 mm
Monitor LCD	: 2,5" medidas diagonalmente, sistema de matriz activa LCD/TFT
Visor	: Electrónico con pantalla color LCD de 0,55"
Altavoz	: Monofónico
Temperatura de funcionamiento	: 0°C a 40°C
Humedad de funcionamiento	: 35 a 80%
Temperatura de almacenamiento	: -20°C a 50°C
Dimensiones	: 48 (An) x 119 (Al) x 89 (Pr) mm (con el monitor LCD cerrado y el visor electrónico echado hacia atrás)
Peso	: Aprox. 420 g (sin correa de la empuñadura, cassette ni batería) Aprox. 505 g (con correa de la empuñadura, cassette y batería)

Conectores

Salida de video	: 1 Vp-p, 75 Ω desequilibrada, salida analógica (vía conector AV OUT)
Salida de audio	: Salida analógica -8 dBs, 1kΩ, estéreo (vía conector AV OUT)
Salida de auricular	: ø3,5mm, estéreo (vía conector AV OUT)
Entrada/salida DV	: 4 clavijas, cumple con IEEE1394

Adaptador/cargador de CA AA-V50U

Alimentación	
EE.UU. y Canadá	: 120 V de CA, 60 Hz
Otros países	: 110 a 240 V de CA, 50/60 Hz
Consumo	: 20 W
Salida	
Carga	: CC 7,2 V  , 0,63 A
Cámara	: CC 6,3 V  , 1,8 A
Dimensiones	: 122 (An) x 39 (Al) x 92 (Pr) mm
Peso	: Aprox. 320 g

Las especificaciones indicadas son para el modo SP a menos que se indique lo contrario. E & O.E. El diseño y las especificaciones están sujetos a cambio sin aviso.

Estación de anclaje

Generalidades

Dimensiones : 115 (A) x 31 (Alt.) x 55 (P) mm

Peso : Aprox. 90 g

Conectores

S-Video : Y: Salida analógica 1Vp-p, 75 Ω
C: Salida analógica 0,29 Vp-p, 75 Ω

Vídeo : Salida analógica 1Vp-p, 75 Ω

Audio : Salida analógica -8 dBs, 1k Ω

JLIP : Jack con minicabeza (compatible con enchufe RC-5325) de \varnothing 3,5 mm, 4 polos

Edición : \varnothing 3,5 mm de diámetro, 2 polos

PC : \varnothing 2,5 mm, 3 polos

Entrada del micrófono externo : -68 dBs, alta impedancia desequilibrada con \varnothing 3,5 mm (estéreo)

E&O.E. El diseño y las especificaciones están sujetos a cambio sin aviso.

SP

GR-DVM150

JVC

VICTOR COMPANY OF JAPAN, LIMITED